

Sanitaire® HydroClean™

USER GUIDE

Commercial Hard Floor Washer

Model SC930

Important safety instructions	2
What's in the carton	3
How to identify parts	4
How to assemble	5
Cleaning and sanitizing formulas	5
Filling the solution tank	6
Cleaning hard floors	7
Maintenance: Dirty water tank	8-9
Maintenance: Self-cleaning function	10
Maintenance: Electronic alerts	11
Maintenance: Brush roll and chamber	12
Troubleshooting	13
Warranty and service information	14
Spanish user guide	15-28
French user guide	29-42
How to order replacement parts	43



IMPORTANT SAFETY INSTRUCTIONS

READ ALL INSTRUCTIONS BEFORE USING YOUR HARD FLOOR WASHER

When using an electrical appliance, basic precautions should be observed, including the following:



WARNING

TO REDUCE THE RISK OF FIRE, ELECTRIC SHOCK OR INJURY:

- Connect to a properly grounded outlet only. See grounding instructions. Do not modify the 3-prong grounded plug.
- Do not leave appliance when it is plugged in. Unplug from outlet when not in use and before servicing.
- Use indoors only.
- Do not allow to be used as a toy. Close attention is necessary when used by or near children.
- Do not use for any purpose other than described in this User's Guide. Use only manufacturer's recommended attachments.
- Do not use with damaged cord or plug. If appliance is not working as it should, or has been dropped, damaged, left outdoors, or dropped into water, have it repaired at an authorized service center.
- Do not pull or carry by cord, use cord as a handle, close a door on cord, or pull cord around sharp edges or corners. Do not run appliance over cord. Keep cord away from heated surfaces.
- Do not unplug by pulling on cord. To unplug, grasp the plug, not the cord.
- Do not handle plug or appliance with wet hands.
- Do not put any object into openings. Do not use with any opening blocked; keep openings free of dust, lint, hair, and anything that may reduce air flow.
- Keep hair, loose clothing, fingers, and all parts of body away from openings and moving parts.
- Turn off all controls before plugging or unplugging appliance.
- Use extra care when cleaning on stairs.
- Do not use to pick up flammable or combustible materials (lighter fluid, gasoline, kerosene, etc.) or use in areas where they may be present.
- Do not use appliance in an enclosed space filled with vapors given off by oil base paint, paint thinner, some moth proofing substances, flammable dust, or other explosive or toxic vapors.
- Do not use to pick up toxic material (chlorine bleach, ammonia, drain cleaner, etc.).
- Do not pick up anything that is burning or smoking, such as cigarettes, matches, or hot ashes.
- Use only cleaning products recommended for use with this appliance to prevent internal component damage. See the Cleaning and Sanitizing Formulas section of this guide.
- Do not immerse. Use only on surfaces moistened by the cleaning process.
- Keep appliance on a level surface.
- Always install float before any wet pick-up operation.
- Do not carry the appliance while in use.
- Do not use without filter in place.
- Plastic film can be dangerous. To avoid danger of suffocation, keep away from children.
- Do not use extension cords or outlets with inadequate current carrying capacity.

SAVE THESE INSTRUCTIONS

THIS MODEL IS FOR COMMERCIAL USE

WARNING

Improper connection of the equipment-grounding conductor can result in a risk of electrical shock. Check with a qualified electrician or service person if you aren't sure if the outlet is properly grounded. **DO NOT MODIFY THE PLUG.** If it will not fit the outlet, have a proper outlet installed by a qualified electrician. This appliance is designed for use on a nominal 120-volt circuit, and has a grounding attachment plug that looks like the plug in the drawing to the right. Make certain that the appliance is connected to an outlet having the same configuration as the plug. No plug adapter should be used with this appliance.

GROUNDING INSTRUCTIONS

This appliance must be connected to a grounded wiring system. If it should malfunction or break down, grounding provides a safe path of least resistance for electrical current, reducing the risk of electrical shock. The cord for this appliance has an equipment-grounding conductor and a grounding plug. It must only be plugged into an outlet that is properly installed and grounded in accordance with all local codes and ordinances.

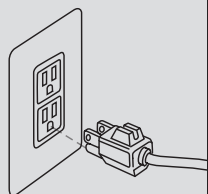

WHAT'S IN THE CARTON

⚠️ WARNING

Plastic film can be dangerous. To avoid danger of suffocation, keep away from babies and children.

⚠️ WARNING

Do not plug in the Sanitaire® Floor Washer until you are familiar with all instructions and operating procedures.

⚠️ WARNING

To reduce the risk of electric shock, turn power switch off and disconnect plug from electrical outlet before performing maintenance or troubleshooting checks.

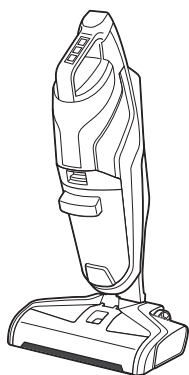

Body

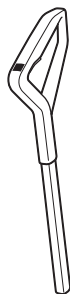

Handle grip

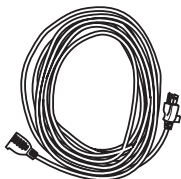

Extension cord

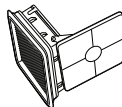

Filter



Multi-surface brush roll

Extension cords

When using an extension cord with your unit, refer to the following table to determine the required A.W.G. wire size. Make sure extension cord is in good condition and correct size. Use only three-wire extension cords that have three-prong grounding plugs and grounding receptacles that accept the appliance's plug.

Length of extension cord				
	25 feet	50 feet	100 feet	150 feet
110V-120V	7.5 meter	15.25 meter	30.5 meter	45.7 meter
Amps	A.W.G. wire size			
0-6	18	16	16	14
7-10	18	16	16	14

WARNING: To reduce the risk of personal injury due to a loose electrical connection

between the appliance's plug and extension cord, firmly and fully attach the appliance plug to the extension cord.

Periodically check the connection while operating to ensure it is fully attached. Do not use an extension cord that provides a loose connection. A loose connection may result in overheating, fire, and increases the risk of a burning.

To reduce the risk of disconnection of the appliance cord from the extension cord during operating, secure the extension cord to the appliance plug using the cord lock as shown in the assembly instructions.

Maintain appliance with care – Inspect extension cords periodically and replace if damaged.

HOW TO IDENTIFY PARTS

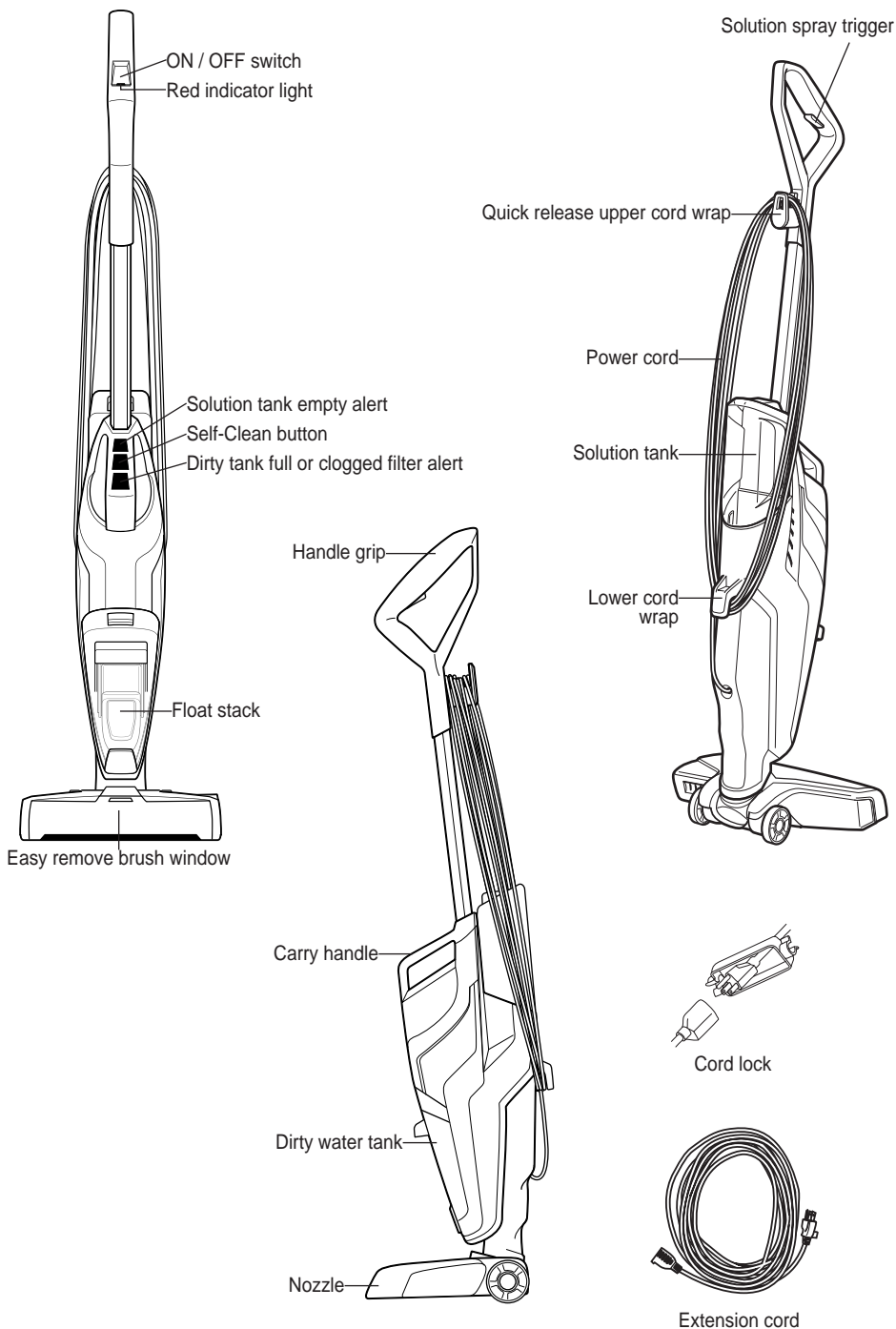

HOW TO ASSEMBLE

The Sanitaire® Hard Floor Washer comes in four easy to assemble components and does not require any tools to assemble:

• Handle • Body • Solution tank • Extension cord



WARNING

Do not plug in the Sanitaire® Hard Floor Washer until you are familiar with all instructions and operating procedures.

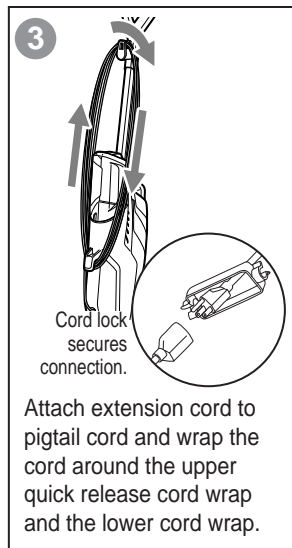
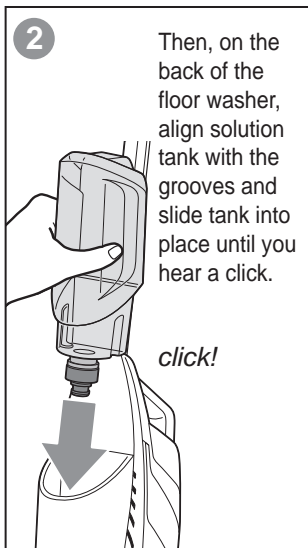
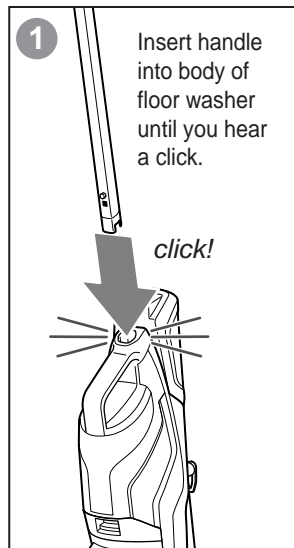

NOTE: To easily unwrap the cord for use, turn the quick release cord wrap downward to remove the cord from the cord wrap.

CLEANING & SANITIZING FORMULAS



WARNING

To reduce the risk of fire and electric shock due to internal component damage, use only recommended cleaning formulas intended for use with the floor washer.

Recommended Sanitaire® formulas – For a list of additional recommended formulas from other brands go to the **Sanitaire® HydroClean™ Hard Floor Washer** page on www.sanitairecommercial.com. Always use recommended formulas in your floor washer. Other solutions may harm the machine and void the warranty.

Cleaning formula

	Sanitaire® Hard Floor Cleaner
	For cleaning ALL sealed floors
	Item no. 3135

Sanitizing formula

	Bissell® Hard Floor Sanitize
	For sanitizing ALL sealed floors
	Item no. 2504L

FILLING THE SOLUTION TANK



WARNING

Fill with warm (140°F/60°C MAX) tap water and add the recommended formula.
DO NOT USE BOILING WATER. DO NOT HEAT WATER OR TANK IN MICROWAVE.

1

The solution tank is located on the back of the floor washer.

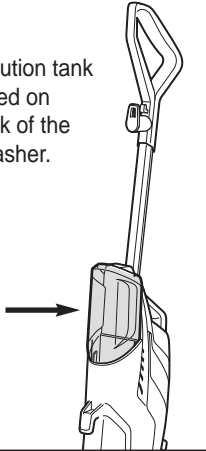

2

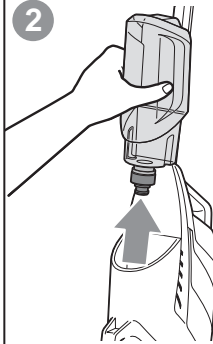

Lift the solution tank straight up to remove from the floor washer.

3

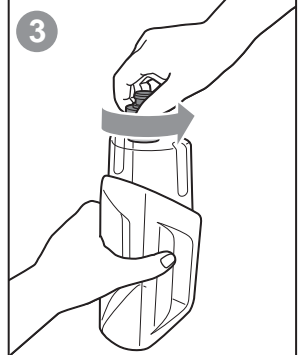

Unscrew the cap from the solution tank.

4

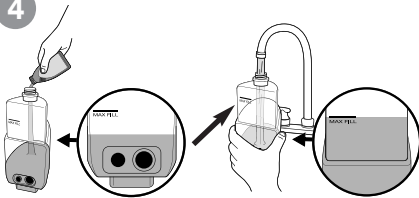

Only for Sanitaire solution:

1. Fill solution tank with 5 ounces of Sanitaire cleaning or sanitizing solutions.
2. Fill the remainder of the solution tank with warm tap water to Maximum Fill Line. (Water to solution ratio = 6:1)

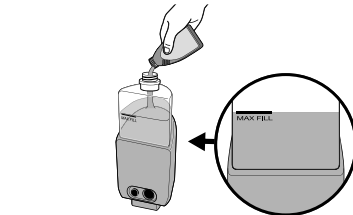

For other recommended solutions:

1. Fill solution tank with "ready to use" (pre-diluted) formula to Maximum Fill Line.
2. Follow manufacturers recommended solution ratio for cleaning and sanitizing hard floors.

5

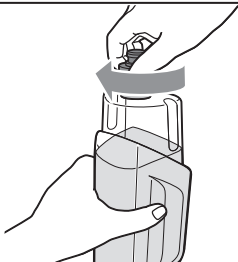

Screw the cap back onto the solution tank.

6

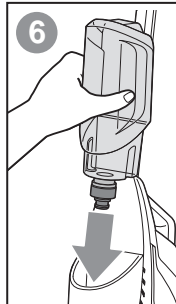

On the back of the floor washer, align solution tank with the grooves and slide tank into place until you hear a click.

click!

CLEANING HARD FLOORS



WARNING

Do not plug in the Sanitaire® Hard Floor Washer until you are familiar with all instructions and operating procedures.

1

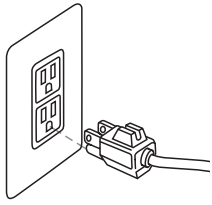

Plug floor washer into a properly grounded outlet.

2

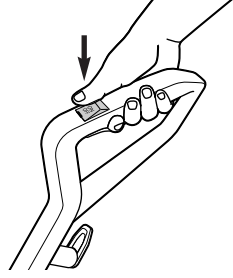

Turn the machine ON. The dry vacuum will turn on. To turn OFF, press the button a second time.

3

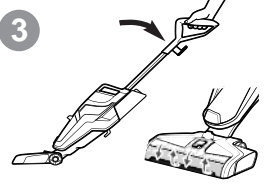

Recline the body of the floor washer backward to start the brush roll spinning. To stop the brush roll spinning, you will need to stand the floor washer upright.

4

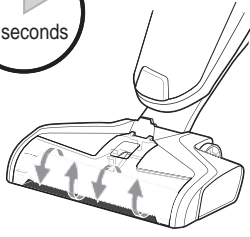

Before each use, hold the solution spray trigger for 10 seconds to prime the system with cleaning solution. LED lights illuminate when holding the trigger.

NOTE: When solution is flowing, you will see bubbles forming at the edges of the brush roll window.

5

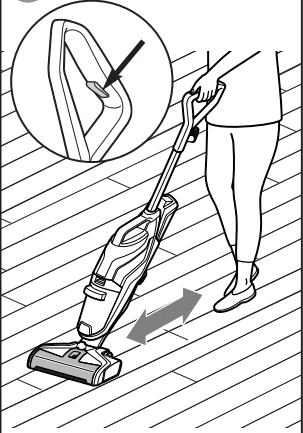

To clean, hold the solution spray trigger to apply solution on both forward and backward passes.

6

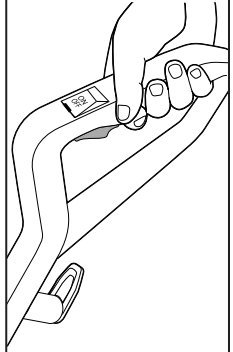

To dry hard floors faster, release the trigger and clean a second pass without dispensing solution.

TIP: For overly challenging and stuck-on messes on your hard floors, hold the Sanitaire® Hard Floor Washer over the mess. Using short passes while holding the trigger allows the multi-surface brush to go to work.

MAINTENANCE: DIRTY WATER TANK

1

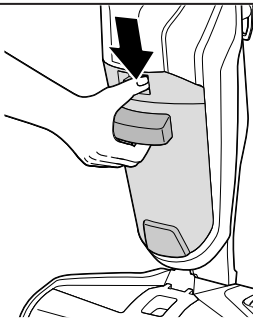

To release dirty water tank, press down on recessed button on the top of the dirty tank.

2

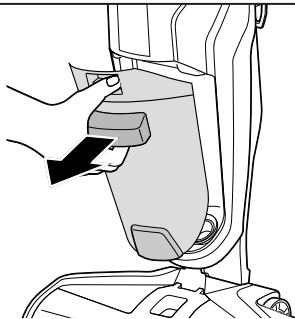

Grab the front handle while pressing down on button and pull dirty water tank away from the floor washer.

3

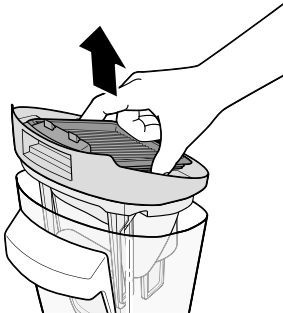

Grasp lid of dirty water tank in recessed areas on each side of the filter and pull upward to remove the lid of the tank.

4

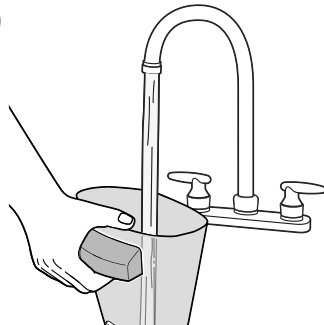

Pour dirty water out. Rinse the inside of the dirty water tank.

5

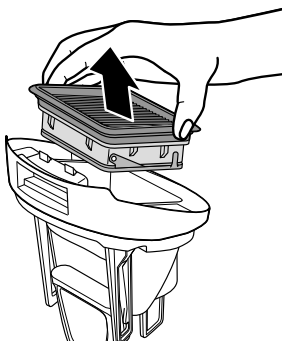

After daily use, remove the filter from the lid of the dirty water tank by pulling it up.

6

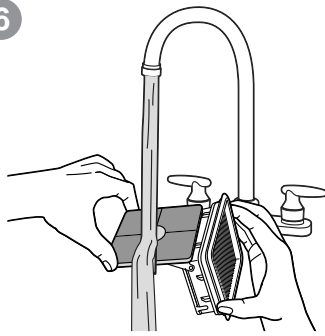

Hand wash the filter and screen with warm water and mild detergent.

MAINTENANCE: DIRTY WATER TANK (cont.)

7

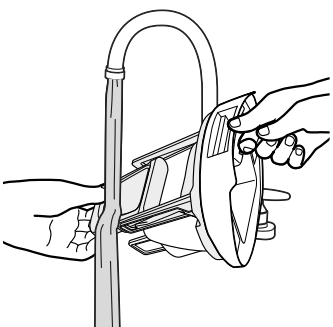

Rinse the float located at the bottom of the dirty water tank lid.

8



If the inside area where the dirty water tank sits is dirty, wipe it clean with a rag or towel.

9

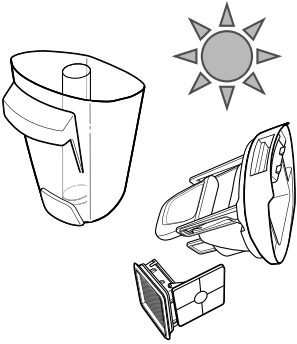

Allow parts to dry.

10

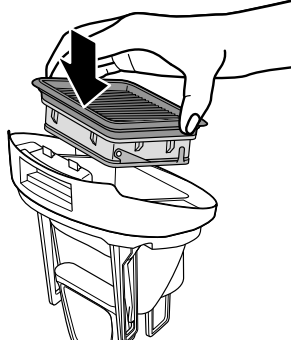

Place filter back into the lid of the dirty water tank.

11

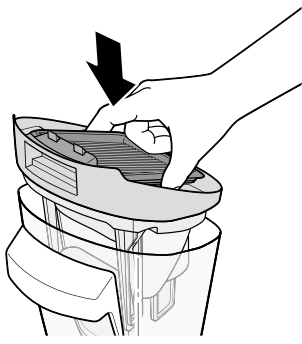

Reassemble the lid of dirty water tank.

12

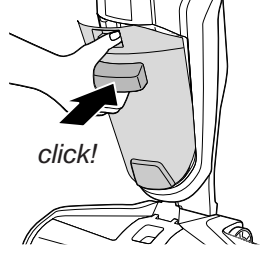

click!

Angle the dirt tank back into body of floor washer inserting bottom first. Then tilt the top of the dirt tank toward the floor washer and push into place until you hear a click.

MAINTENANCE: SELF-CLEANING FUNCTION

1

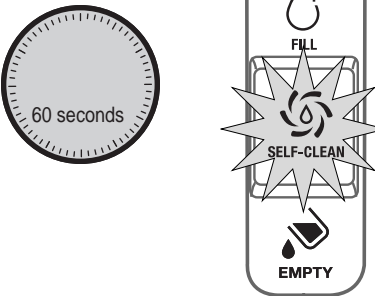

Self-cleaning indicator

After use, turn power OFF, place the handle in upright position and depress the self-clean button. The indicator light will blink for 60 seconds while clean solution is dispensed on the brush roll and vacuumed back into the dirty water tank. Floor washer will shut off when cycle is complete. Repeat as necessary. Empty dirty water tank when finished.

2

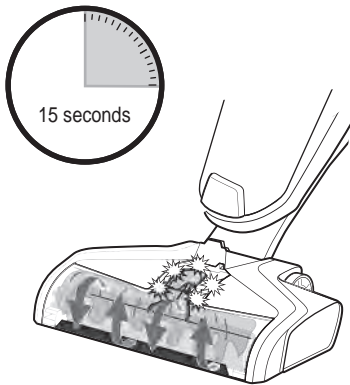

15 second wash cycle

Pump activation lights ON. Solution will flow on brush roll.

3

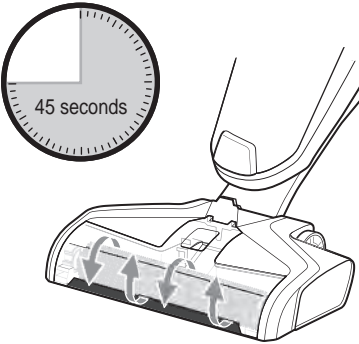

45 second dry cycle

Pump activation lights OFF. No solution flowing on brush roll.

4



Empty dirty water tank

SEE MAINTENANCE: DIRTY WATER TANK, pages 8-9.

NOTE: Store floor washer in a protected, dry area. Since this product uses water, it must not be stored where there is a danger of freezing. **FREEZING WILL DAMAGE INTERNAL COMPONENTS AND VOID THE WARRANTY.**

MAINTENANCE: ELECTRONIC ALERTS

Indicator lights to alert when dirty water tank is full, filter is clogged, solution tank is empty and improper installation of the filter or brush roll.

1

Dirty water tank full indicators

When dirty water tank is FULL, the full tank indicator located on carry handle will start blinking, then change to a solid amber color and floor washer will shut off. Go to **MAINTENANCE: DIRTY WATER TANK**, pages 8-9.

2

Empty solution tank indicators

When the solution tank is EMPTY, the empty solution tank indicator located on carry handle will start blinking, then change to a solid amber color. Turn floor washer off. Go to **FILLING THE SOLUTION TANK**, page 6.

3

Incorrect or missing filter indicators

If filter is missing, incorrectly aligned or not a genuine Sanitaire replacement, the full tank indicator located on carry handle will start blinking, then change to a solid amber color and floor washer will not turn on.

4

Incorrect or missing brush roll indicators

If brush roll is missing, incorrectly aligned or not a genuine Sanitaire replacement, the pump activation lights located in the nozzle will start blinking then change to solid white. A red indicator light will light on handle and floor washer will not turn on.

MAINTENANCE: BRUSH ROLL AND CHAMBER



WARNING

Brush may start unexpectedly. To reduce the risk of injury from moving parts, turn power OFF and unplug floor washer before cleaning or troubleshooting.

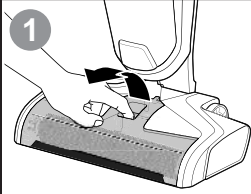

1 Grasp brush roll cover and press latch while pulling upward to remove.

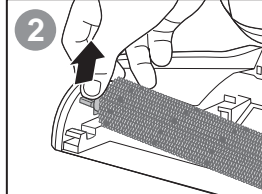

2 Pull brush roll out by grabbing the brush roll tab and pulling upward.

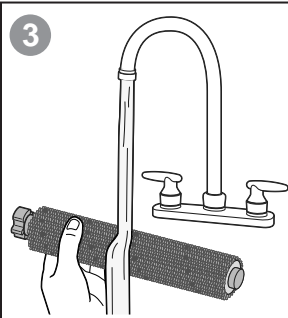

3 With warm water, rinse your brush roll cover and brush roll.

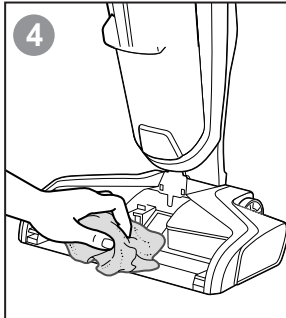

4 If your brush roll cover is dirty, clean with a rag or towel.

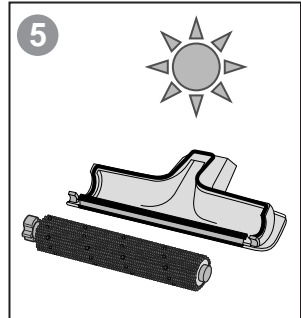

5 Let your brush roll and brush roll cover dry before reassembling.

TIP: Running your floor washer with a wet brush roll will help the brush roll dry faster. The trigger should not be pressed.

NOTE: The brush roll is not dishwasher or automatic washing machine safe. Please follow cleaning instructions.

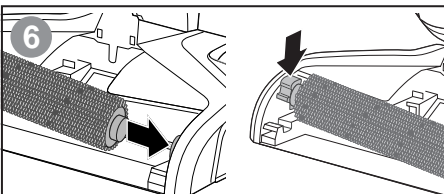

6 Replace brush roll by inserting the brush roll end into the right side of the nozzle. Then lock the pull-tab into place by pressing downward.

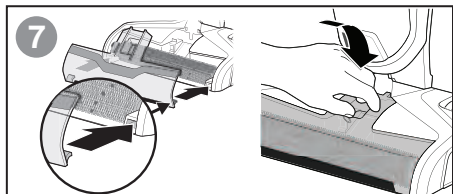

7 Replace the brush roll cover by first lining up both brush roll cover tabs with the edges of the nozzle. Then press the brush roll cover back into place until you hear a click.

TROUBLESHOOTING



WARNING

To reduce the risk of fire, electric shock or injury, turn power OFF and disconnect plug from electrical outlet before performing maintenance or troubleshooting.

Problem	Possible causes	Remedies
Reduced spray OR no spray	Solution tank may be empty.	Refill tank.
	Solution tank may not be seated completely.	Turn power OFF / Remove and reseal tank.
	System isn't completely primed.	Hold trigger for 10 to 15 seconds. If no spray after 15 seconds, turn power OFF, unplug power cord, then plug back in. Turn power ON and repeat holding trigger for 10 seconds.
	Brush window is not latched in place.	Turn power OFF / Unplug floor washer and re-install brush window.
	Not holding trigger to spray solution.	Hold trigger continuously while using the floor washer.
	Spray tips on nozzle clogged.	Use a paper clip to clean the spray tips located underneath the brush roll window.
Loss of suction power	Tanks may not be seated properly.	Turn Power OFF / Remove both tanks and reseal them so they fit properly.
	Dirty tank has picked up maximum amount of dirty water and has reached full line.	Empty dirty tank and make sure to make slow cleaning passes back and forth while cleaning.
	Brush cover is not latched in place.	Turn Power OFF / Unplug floor washer and re-install brush cover.
	Debris channel in nozzle is clogged.	Clean the channel with a paper towel.
	Filter clogged by debris.	Remove debris clogging the filter screen and clean the filter.
Brush roll is not turning	Brush roll is not installed properly.	Turn Power OFF / Unplug floor washer and follow instructions on page 12 for replacing brush roll.
	Floor washer is standing upright.	Recline floor washer to make brush roll turn on.
	Obstruction has caused brush roll to stop.	Turn Power OFF / Unplug floor washer and remove brush window and brush roll cleaning hair and string off of brush ends.
Floor washer won't turn on	Obstruction has caused brush roll to stop and shut down floor washer.	Unplug floor washer to reset the system. While the machine is unplugged, remove the brush cover and brush roll cleaning hair and string off of brush ends.
	Handle not inserted properly into body of floor washer.	Remove the handle and re-insert into the body of the floor washer making sure to push down until you hear a "click."
	Brush roll is missing, misaligned or not a genuine Sanitaire replacement.	Make sure genuine Sanitaire brush roll is properly installed.
	Filter is missing, misaligned or not a genuine Sanitaire replacement.	Make sure genuine Sanitaire filter is properly installed.
	Dirty tank is full.	Empty tank.
	Filter is clogged.	Clean or replace filter.
Floor washer is leaking	Cap of clean water tank is not closed properly.	Remove the clean water tank and re-apply the cap.
Floor washer is streaking	Too much water applied.	Go over area without spraying down water.
	Previous floor care products used.	Contact product manufacturer regarding how to remove.
Floor washer is not drying floor	Brush roll cover not on tight.	Remove brush roll cover and reattach making sure latch clicks in place.
	Filter is clogged.	Remove filter and clean thoroughly. See EMPTY DIRTY WATER.
	Continuous use with solution trigger depressed.	Release solution trigger and use an additional forward and reverse stroke over area cleaned.

WARRANTY

This warranty gives you specific legal rights, and you may also have other rights which may vary from state to state. If you need additional instruction regarding this warranty or have questions regarding what it may cover, please contact Sanitaire® Customer Service by E-mail, telephone or regular mail as described below.

Limited Two-Year Warranty

Subject to the *EXCEPTIONS AND EXCLUSIONS identified below, upon receipt of the product Sanitaire will repair or replace (with new, refurbished, lightly used, or remanufactured components or products), at Sanitaire's option, free of charge from the date of purchase by the original purchaser, for two years any defective or malfunctioning part.

See information below on "If your Sanitaire product should require service". This warranty does not apply to fans or routine maintenance components such as filters, belts or brushes. Damage or malfunction caused by negligence, abuse, neglect, unauthorized repair, or any other use not in accordance with the user guide is not covered.

Some states do not allow the exclusion or limitation of incidental or consequential damages, so the above limitation or exclusion may not apply to you.

*EXCEPTIONS AND EXCLUSIONS FROM THE TERMS OF THE LIMITED WARRANTY

THIS WARRANTY IS EXCLUSIVE AND IN LIEU OF ANY OTHER WARRANTIES, EITHER ORAL OR WRITTEN. ANY IMPLIED WARRANTIES WHICH MAY ARISE BY OPERATION OF LAW, INCLUDING THE IMPLIED WARRANTIES OF MERCHANTABILITY AND FITNESS FOR A PARTICULAR PURPOSE, ARE LIMITED TO THE TWO-YEAR DURATION FROM THE DATE OF PURCHASE AS DESCRIBED ABOVE.

Some states do not allow limitations on how long an implied warranty last so the above limitation may not apply to you.

NOTE: Please keep your original sales receipt. It provides proof of date of purchase in the event of a warranty claim.

SERVICE INFORMATION

If your Sanitaire product should require service

You will find the nearest Sanitaire Authorized Service Center in your area online at sanitairecommercial.com under service locator or contact Sanitaire Customer Service.

If you need information about repairs or replacement parts, or if you have questions about your warranty, contact Sanitaire Customer Service.

Website:

www.sanitairecommercial.com

Call:

Sanitaire Customer Service
1-800-800-8975

Sanitaire® HydroClean™

GUÍA DEL USUARIO
Limpiadora Comercial de Pisos Duros
Modelo SC930

Instrucciones importantes de seguridad	16
Contenido de la caja	17
Cómo identificar las piezas	18
Cómo armar la unidad	19
Fórmulas de limpieza y desinfección	19
Lenado del tanque para líquidos	20
Limpieza de pisos duros	21
Mantenimiento: Tanque de agua sucia	22-23
Mantenimiento: Función de autolimpieza	24
Mantenimiento: Alarmas electrónicas	25
Mantenimiento: Cepillo giratorio y gabinete	26
Solución de problemas	27
Garantía e información del servicio	28
Manual del usuario en francés	29-42
Cómo solicitar piezas de repuesto	43



INSTRUCCIONES IMPORTANTES DE SEGURIDAD

LEA TODAS LAS INSTRUCCIONES ANTES DE UTILIZAR SU LIMPIADORA DE PISOS DUROS

Al usar un aparato eléctrico, siempre deben observarse precauciones básicas, incluidas las siguientes:



ADVERTENCIA

PARA REDUCIR EL RIESGO DE INCENDIOS, CHOQUE ELÉCTRICO O LESIONES:

- Enchufe el cable únicamente en tomacorrientes conectados debidamente a tierra. Consulte las instrucciones sobre la conexión a tierra. No modifique el enchufe de tres (3) clavijas con conexión a tierra.
- No se aleje del aparato cuando esté enchufado. Desconéctelo del tomacorriente cuando no esté en uso y antes de darle mantenimiento.
- Úselo solamente en interiores.
- No permita que se utilice como si fuera un juguete. Cuando la limpiadora sea usada por niños, o cerca de niños, es necesario prestar mucha atención.
- No utilice el aparato para ningún otro propósito que no sea el descrito en esta Guía del Usuario. Use únicamente los accesorios recomendados por el fabricante.
- No use la limpiadora de pisos si el cable o el enchufe están dañados. Si la limpiadora de pisos no funciona como debería, se ha caído, se ha dañado, se ha dejado al aire libre o se ha sumergido en agua, haga que la reparen en un centro de servicio autorizado.
- No jale la limpiadora ni la transporte del cable, no use el cable como mango, tampoco cierre las puertas sobre el cable ni tire del mismo alrededor de bordes afilados o esquinas.
- No pase la unidad por encima del cable. Mantenga el cable lejos de superficies calientes.
- No desconecte la limpiadora tirando del cable. Para desconectar, tómela del enchufe, no del cable.
- No manibre el enchufe ni el aparato con las manos húmedas.
- No ponga ningún objeto dentro de las aberturas. No use la unidad con alguna de las aberturas obstruida; mantenga las aberturas libres de polvo, pelusas, cabello y cualquier cosa que pueda reducir el flujo del aire.
- Mantenga el cabello, la ropa suelta, los dedos y todas las partes del cuerpo lejos de las aberturas y piezas móviles.
- Apague todos los controles antes de enchufar o desenchufar la unidad.
- Tenga mayor cuidado cuando haga limpieza en escaleras.
- No use la limpiadora de pisos para recoger materiales inflamables o combustibles (como líquidos para encendedores, gasolina, keroseno, etc.) ni la use en áreas donde éstos pudieran estar presentes.
- No utilice la limpiadora en un espacio encerrado lleno de vapores emitidos por pintura a base de aceite, diluyente de pintura, algunas sustancias a prueba de polillas, polvo inflamable u otros vapores tóxicos o explosivos.
- No recoja material tóxico (cloro, amoníaco, limpiador de drenajes, etc.).
- No recoja nada que se esté quemando o que esté humeando, como cigarrillos, fósforos, o cenizas calientes.
- A fin de evitar daños a los componentes internos, use solo productos de limpieza recomendados para este aparato. Consulte la sección Fórmulas de Limpieza y Desinfección que aparece en esta guía.
- No sumerja la unidad. Úsela solamente en superficies humedecidas durante el proceso de limpieza.
- Mantenga el aparato sobre una superficie nivelada.
- No la transporte mientras se halle en uso.
- Instale siempre el flotador antes de realizar cualquier operación para recoger líquidos.
- No use el aparato sin que los filtros se encuentren en su lugar.
- Las películas de plástico pueden ser peligrosas. Para evitar peligros de asfixia, mantenga lejos a los niños.
- No utilice cables de extensión o enchufes con una capacidad inadecuada de carga de energía.

GUARDE ESTAS INSTRUCCIONES

ESTE MODELO ES PARA USO COMERCIAL



ADVERTENCIA

La conexión incorrecta del conector de conexión a tierra del equipo puede resultar en un riesgo de choque eléctrico. Compruebe con un electricista o una persona de servicio calificada si no está seguro si está correctamente conectado a tierra. **NO MODIFIQUE EL ENCHUFE.** Si no cabe correctamente en el tomacorriente, haga que un electricista calificado instale uno correctamente. Este electrodoméstico está diseñado para ser usado en un circuito de 120 voltios nominales, y tiene un enchufe con puesta a tierra similar al enchufe del dibujo de la derecha. Asegúrese de que el electrodoméstico esté conectado a un tomacorriente que tenga la misma configuración del enchufe. No se debe usar un adaptador para enchufes con este electrodoméstico.

INSTRUCCIONES PARA LA CONEXIÓN A TIERRA

Este artefacto se debe conectar a un sistema de cableado con conexión a tierra. Si falla o se descompone, la conexión a tierra proporciona una vía segura de menor resistencia para la corriente eléctrica, reduciendo el riesgo de choque eléctrico. El cordón de este electrodoméstico tiene un conductor de conexión a tierra del equipo y un enchufe con conexión a tierra. Se debe enchufar solamente en un tomacorriente correctamente instalado y con conexión a tierra de acuerdo con todos los códigos y ordenanzas.

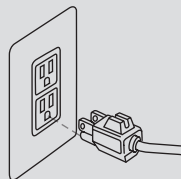

CONTENIDO DE LA CAJA

⚠ ADVERTENCIA

Las películas de plástico pueden ser peligrosas. Para evitar el peligro de asfixia, manténgase lejos de bebés y niños.

⚠ ADVERTENCIA

No enchufe su Limpiadora de Pisos Sanitaire® hasta que se familiarice con todas las instrucciones y procedimientos de operación.

⚠ ADVERTENCIA

Para reducir el riesgo de un choque eléctrico, apague el interruptor de energía y desconecte el enchufe del tomacorriente antes de llevar a cabo el servicio de mantenimiento o la solución de problemas.

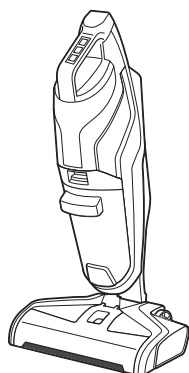

Cuerpo del aparato

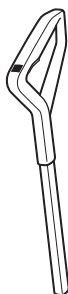

Empuñadura del mango

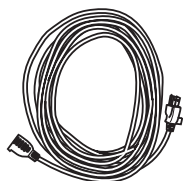

Cable de extensión

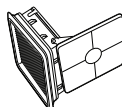

Filtro



Cepillo giratorio para múltiples superficies

Cables de extensión

Cuando use un cable de extensión con su aparato, consulte la siguiente tabla para determinar el calibre A.W.G. requerido del cable. Asegúrese de que el cable de extensión esté en buenas condiciones y tenga el calibre correcto. Utilice únicamente cables de extensión de tres hilos que tengan enchufes de conexión a tierra de tres clavijas y receptáculos de conexión a tierra que acepten el enchufe del aparato.

	Longitud del cable de extensión			
	25 pies	50 pies	100 pies	150 pies
110V-120V	7.5 metros	15.25 metros	30.5 metros	45.7 metros
Amps	A.W.G. calibre del cable			
0-6	18	16	16	14
7-10	18	16	16	14

ADVERTENCIA: Para reducir el riesgo de lesiones personales debido a una conexión

eléctrica floja entre el enchufe del aparato y el cable de extensión, ajuste firme y completamente el enchufe del aparato al cable de extensión.

Verifique periódicamente la conexión durante el funcionamiento para asegurarse de que esté correctamente enchufada. No use un cable de extensión con una conexión floja. Una conexión floja puede provocar sobrecalentamiento y fuego, y con ello aumentar el riesgo de quemaduras.

Para reducir el riesgo de que se suelte el cable del aparato del cable de extensión durante el funcionamiento, asegure el cable de extensión al enchufe del aparato utilizando el bloqueador del cable como se muestra en las instrucciones de armado

Mantenga el aparato en buen estado – inspeccione los cables de extensión eléctrica periódicamente y reemplácelos si están dañados.

CÓMO IDENTIFICAR LAS PIEZAS

ES

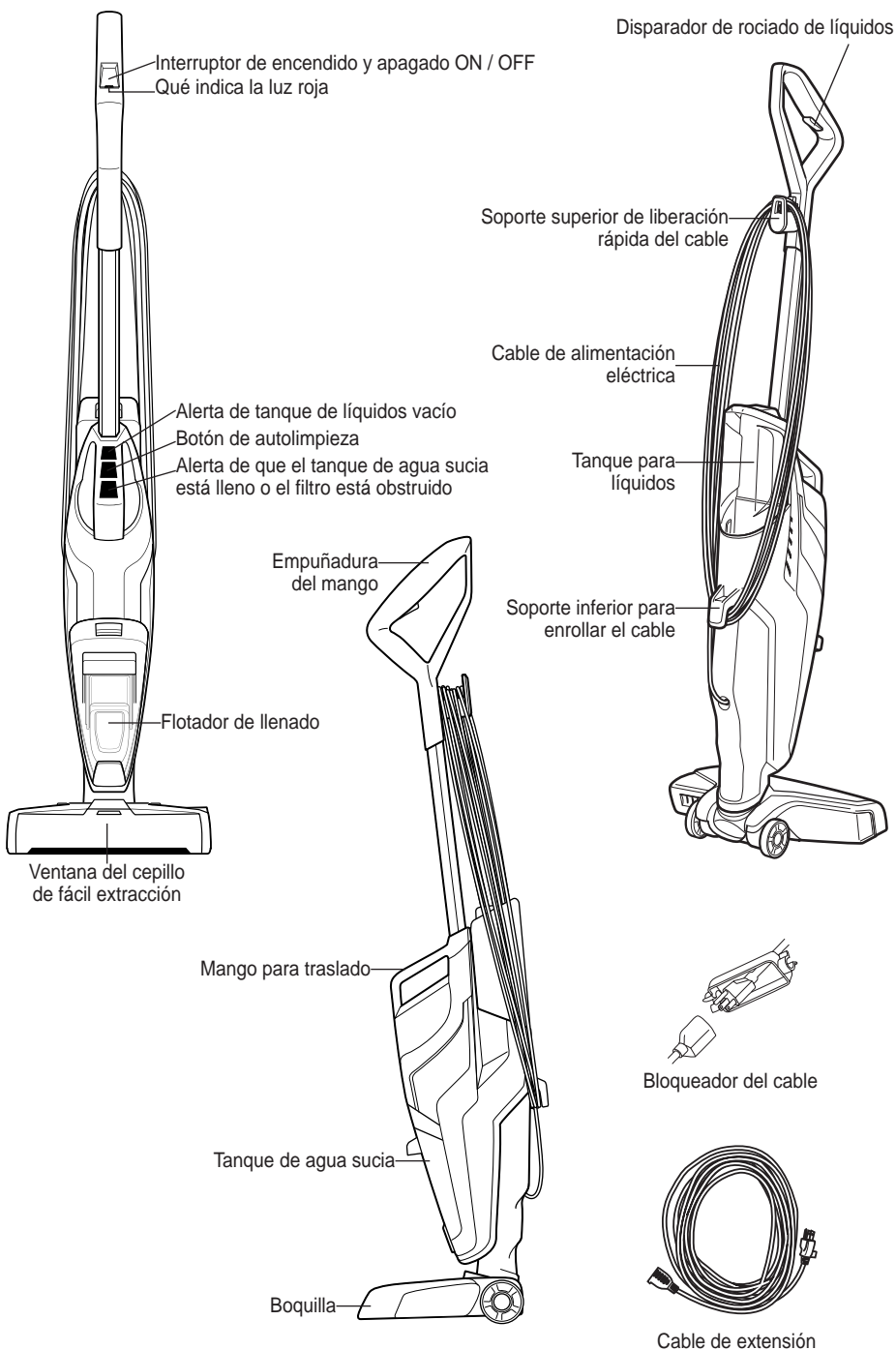

CÓMO ARMAR LA UNIDAD

La Limpiadora de Pisos Duros de Sanitaire® viene en cuatro componentes fáciles de armar y no requiere ninguna herramienta:

- Empuñadura • Cuerpo del aparato
- Tanque para líquidos • Cable de extensión



ADVERTENCIA

No enchufe su Limpiadora de Pisos Sanitaire® hasta que se familiarice con todas las instrucciones y procedimientos de operación.

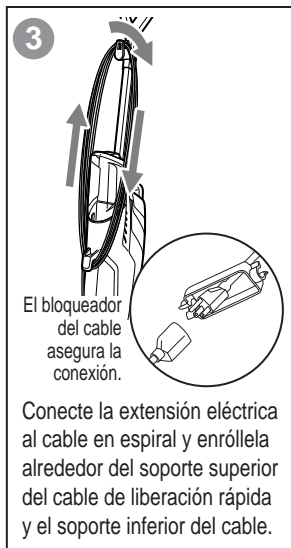

Conecte la extensión eléctrica al cable en espiral y enróllela alrededor del soporte superior del cable de liberación rápida y el soporte inferior del cable.

NOTA: Para desenrollar fácilmente el cable para su uso, gire hacia abajo el soporte de liberación rápida a fin de extraer el cable del soporte.

FÓRMULAS DE LIMPIEZA Y DESINFECCIÓN



ADVERTENCIA

Para reducir el riesgo de incendio y descarga eléctrica debido a daños en los componentes internos, use solamente las fórmulas de limpieza recomendadas para la limpiadora de pisos.

Fórmulas recomendadas por Sanitaire® – Para ver una lista de fórmulas adicionales recomendadas de otras marcas consulte la página **Sanitaire® HydroClean™ Hard Floor Washer** en www.sanitairecommercial.com. Use siempre las fórmulas recomendadas para su limpiadora de pisos. Otros líquidos pueden dañar la máquina e invalidar la garantía.

Fórmula de limpieza

	Sanitaire® Limpiadora de Pisos Duros
	Para limpiar TODOS los pisos duros
	Artículo núm. 3135

Fórmula de desinfección

	Bissell® Desinfectante de pisos Duros
	Para limpiar TODOS los pisos duros
	Artículo núm. 2504L

LLENADO DEL TANQUE PARA LÍQUIDOS

ES



ADVERTENCIA

Llene con agua tibia de la llave (140°F/60°C MAX) y agregue la fórmula recomendada.
NO USE AGUA HIRVIENDO. NO CALIENTE EL AGUA O EL TANQUE EN EL MICROONDAS.

1

El tanque para líquidos se localiza en la parte posterior de la limpiadora de pisos.



2

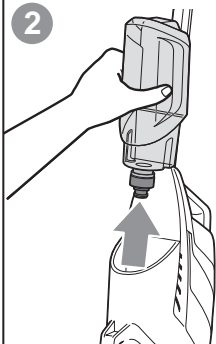

Levante el tanque de líquidos verticalmente para sacarlo de la limpiadora de pisos.

3

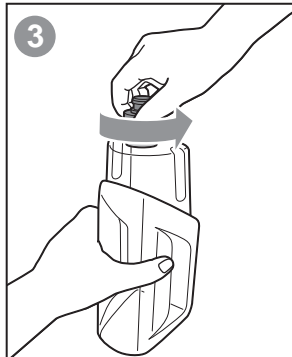

Desatornille el tapón del tanque de líquidos.

4

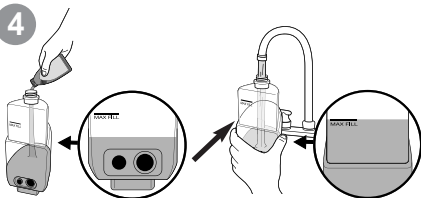

Únicamente para líquidos Sanitaire:

1. Llene el tanque de líquidos con cinco (5) onzas de líquidos Sanitaire para limpieza o desinfección.
2. Llene el resto del tanque con agua caliente de la llave hasta la Línea de Llenado Máximo. (Proporción de agua y líquido de limpieza o desinfección = 6:1)

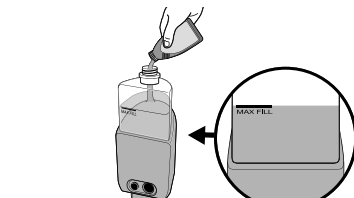

Para otros líquidos de limpieza o desinfección recomendados:

1. Llene el tanque para líquidos con una fórmula "lista para usar" (prediluida) hasta la Línea de Llenado Máximo.
2. Siga la proporción de líquidos recomendada por los fabricantes para limpiar y desinfectar pisos duros.

5

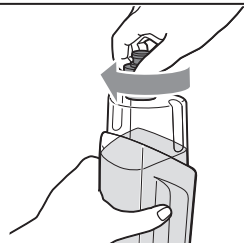

Vuelva a atornillar el tapón del tanque para líquidos.

6

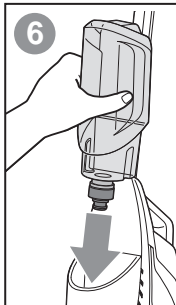

En la parte posterior de la limpiadora de pisos, alinee el tanque de líquidos con las ranuras y deslice el tanque hasta que escuche un clic.

¡clic!

LIMPIEZA DE PISOS DUROS



ADVERTENCIA

No enchufe su Limpiadora de Pisos Duros Sanitaire® hasta que se familiarice con todas las instrucciones y procedimientos de operación.

1

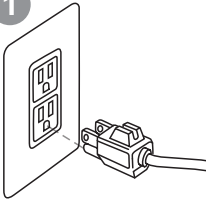

Enchufe la limpiadora de pisos en un tomacorriente debidamente conectado a tierra.

2

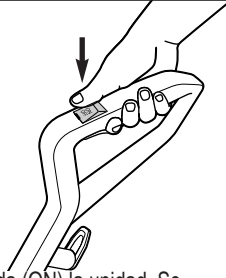

Encienda (ON) la unidad. Se encenderá la aspiradora en seco. Para apagarla (OFF), presione el botón nuevamente.

3

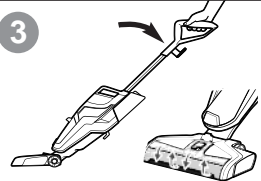

Recline el cuerpo de la limpiadora de pisos hacia atrás para que el cepillo giratorio comience a girar. Para detener el funcionamiento del cepillo giratorio, deberá colocar la limpiadora de pisos en posición vertical.

4



10 segundos



Antes de cada uso, mantenga presionado el disparador de rociado de líquido durante 10 segundos para cebar el sistema con la solución de limpieza. Las luces LED se iluminan cuando se acciona del disparador.

NOTA: Cuando el líquido esté fluyendo, verá que se forman burbujas en los bordes de la ventana del cepillo giratorio.

5

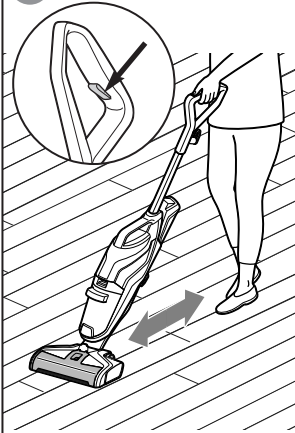

Para limpiar, mantenga presionado el disparador de líquidos para aplicar la solución con movimientos hacia adelante y hacia atrás.

6

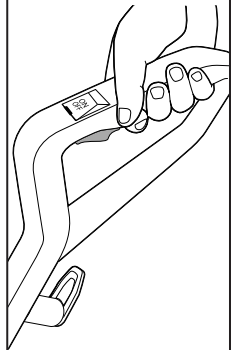

Para secar los pisos duros más rápido, suelte el disparador y dé una segunda pasada, pero sin solución.

CONSEJO: Para suciedades excesivamente desafiantes y adheridas a sus pisos duros, sostenga la limpiadora de pisos duros de Sanitaire® sobre la suciedad. Haciendo movimientos cortos mientras mantiene presionado el disparador, permitirá que se accione el cepillo de superficies múltiples.

MANTENIMIENTO: TANQUE DE AGUA SUCIA

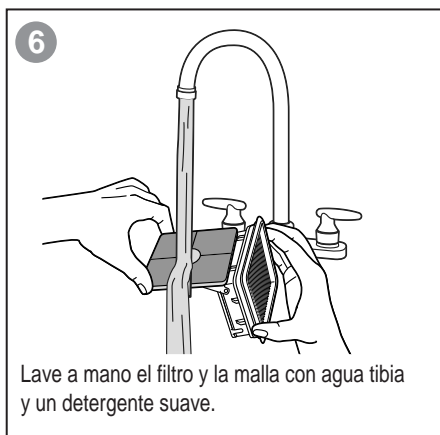
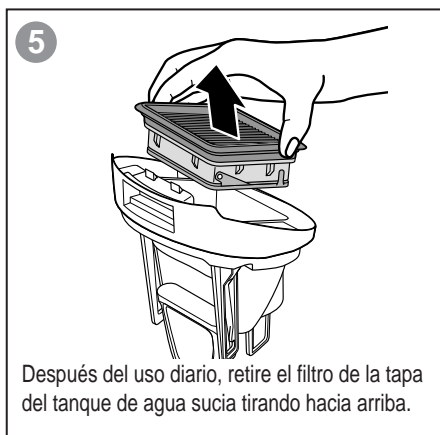
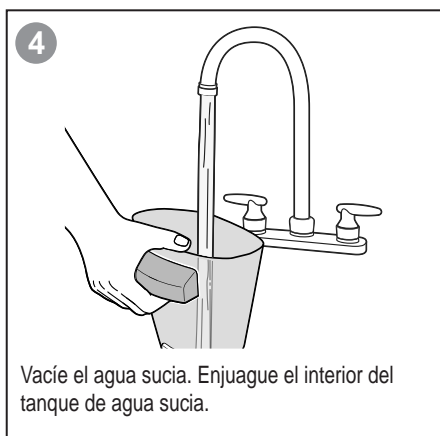
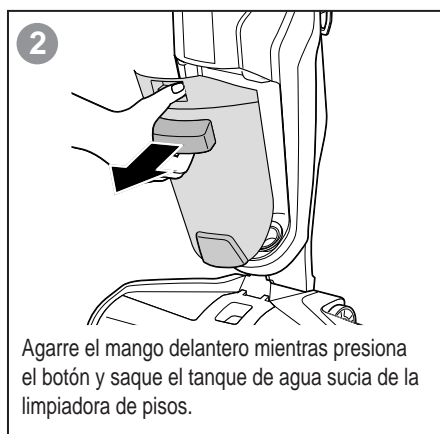
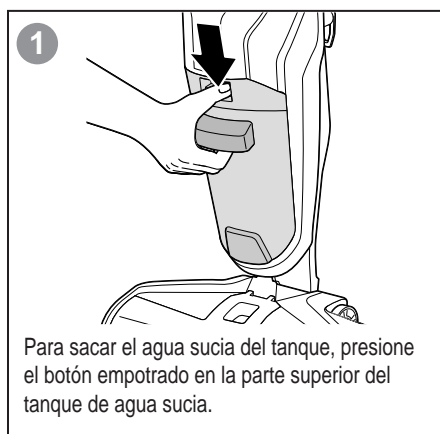

MANTENIMIENTO: TANQUE DE AGUA SUCIA (continuación)

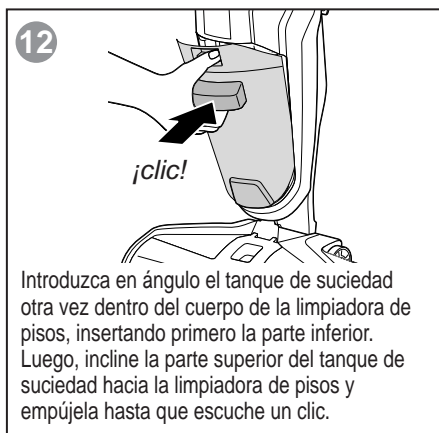
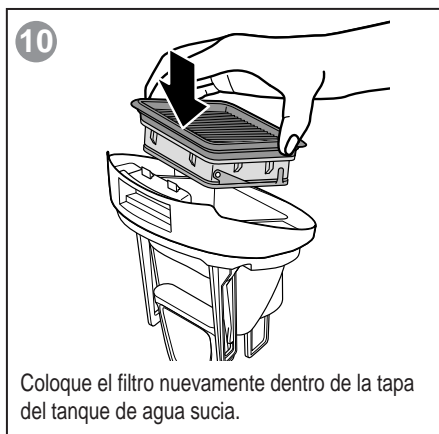
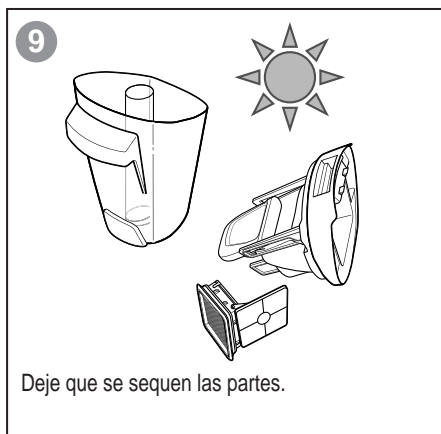
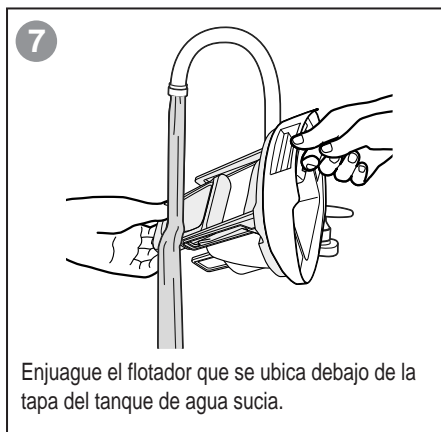

MANTENIMIENTO: FUNCIÓN DE AUTOLIMPIEZA

1



Indicador de autolimpieza

Después de usarlo, apague la energía (OFF), coloque el mango en posición vertical y presione el botón de autolimpieza. La luz indicadora parpadeará durante 60 segundos mientras fluye la solución limpia sobre el cepillo giratorio y es aspirada otra vez al tanque de agua sucia. La limpiadora de pisos se apagará cuando se complete el ciclo. Repita según sea necesario. Vacíe el tanque de agua sucia cuando termine.

2

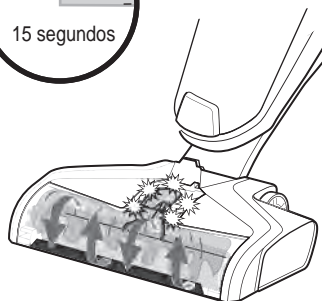

Ciclo de lavado, 15 segundos

Luces de activación de la bomba, encendidas (ON). La solución fluirá sobre el cepillo giratorio.

3

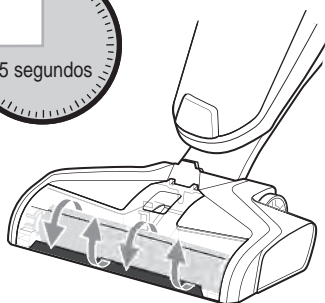

Ciclo de secado, 45 segundos

Luces de activación de la bomba, apagadas (OFF). La solución no fluirá sobre el cepillo giratorio.

4

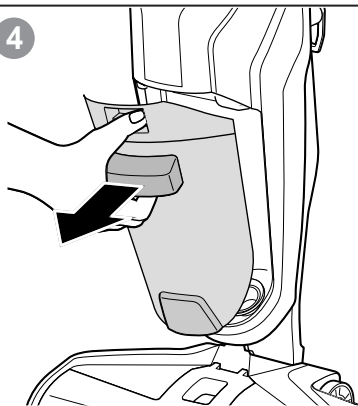

Tanque de agua sucia, vacío

CONSULTE MANTENIMIENTO: TANQUE DE AGUA SUCIA, páginas 22-23.

NOTA: Guarde la limpiadora de pisos en un área protegida y seca. Dado que este producto utiliza agua, no debe almacenarse donde exista peligro de congelación. **La congelación dañará los componentes internos y anulará la garantía.**

MANTENIMIENTO: ALARMAS ELECTRÓNICAS

Las luces indicadoras alertarán cuando el tanque de agua sucia esté lleno, el filtro se encuentre obstruido, el tanque de líquidos esté vacío y la instalación del filtro o del cepillo giratorio sea incorrecta.

1

Indicadores de que el tanque de agua sucia está lleno

Quando el tanque de agua sucia se encuentra **LLENO**, el indicador de tanque lleno ubicado en el mango de transporte comenzará a parpadear, luego cambiará a un color ámbar sólido y la limpiadora de pisos se apagará.

Consulte **MANTENIMIENTO: TANQUE DE AGUA SUCIA**, páginas 22-23.



2

Indicadores de tanque de líquidos vacío

Quando el tanque de líquidos está **VACÍO**, el indicador de tanque vacío ubicado en el mango de transporte comenzará a parpadear y luego cambiará a un color ámbar sólido. Apague la limpiadora de pisos. Consulte **LLENADO DEL TANQUE DE LÍQUIDOS**, página 20.



3

Indicadores de filtro incorrecto o faltante

Si falta el filtro, o está alineado incorrectamente o no es un reemplazo genuino de Sanitaire, el indicador de tanque lleno ubicado en el mango de transporte comenzará a parpadear, luego cambiará a un color ámbar sólido y la limpiadora de pisos no se encenderá.



4

Indicadores de cepillo giratorio incorrecto o faltante

Si falta el cepillo giratorio, está alineado incorrectamente o no es un reemplazo genuino de Sanitaire, las luces de activación de la bomba ubicadas en la boquilla comenzarán a parpadear y luego cambiarán a blanco fijo. Se encenderá una luz indicadora roja en el mango y la limpiadora de pisos no se encenderá.



MANTENIMIENTO: CEPILLO GIRATORIO Y GABINETE

ES



ADVERTENCIA

El cepillo puede accionarse inesperadamente. Para reducir el riesgo de lesiones debido a piezas móviles, apague (OFF) la unidad y desenchufe la limpiadora de pisos antes de limpiar o solucionar algún problema.

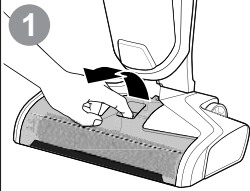

1 Sujete la cubierta del cepillo giratorio y presione el seguro mientras tira hacia arriba para quitarla.

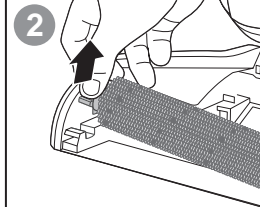

2 Extraiga el cepillo giratorio agarrando la pestaña del cepillo y levantándola.

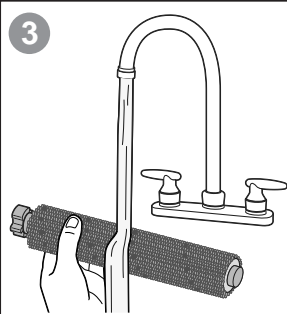

3 Con agua tibia, enjuague la cubierta del cepillo giratorio y el mismo cepillo.

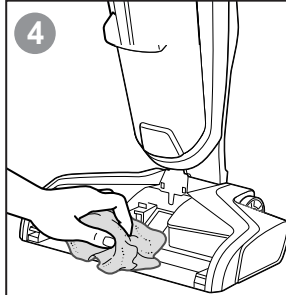

4 Si la cubierta del cepillo está sucia, límpiela con un paño o una toalla.

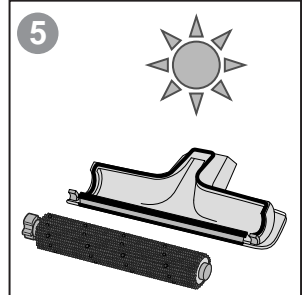

5 Deje que el cepillo giratorio y su cubierta se sequen antes de volver a montarlos.

CONSEJO: Poner a funcionar su limpiadora de pisos con un cepillo giratorio húmedo ayudará a que el cepillo se seque más rápido. No deberá presionar el disparador.

NOTA: El cepillo giratorio no es apto para lavavajillas ni para lavadoras automáticas. Siga las instrucciones de limpieza.

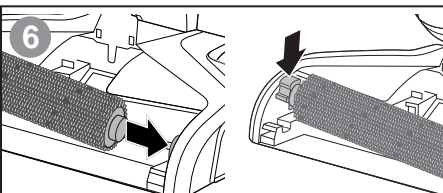

6 Reemplace el cepillo giratorio insertando el extremo del cepillo en el lado derecho de la boquilla. Luego trabe la lengüeta en su lugar presionando hacia abajo.

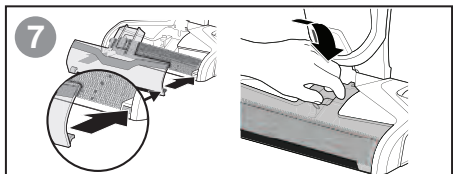

7 Vuelva a colocar la cubierta del cepillo giratorio alineando primero las dos pestañas de la cubierta con los bordes de la boquilla. A continuación, vuelva a colocar la tapa del cepillo giratorio en su lugar hasta que escuche un clic.

SOLUCIÓN DE PROBLEMAS



ADVERTENCIA

Para reducir el riesgo de un incendio, descarga eléctrica o lesiones, apague y desconecte el enchufe del tomacorriente eléctrico antes de realizar el mantenimiento o solucionar problemas.

Problema	Causas posibles	Soluciones
Rociado reducido o, bien, no hay rociado	El tanque de líquidos puede estar vacío.	Rellene el tanque.
	Es posible que el tanque de líquidos no esté bien asentado.	Apague (OFF) la unidad / Retire y vuelva a colocar el tanque.
	El sistema no está bien cebado.	Mantenga presionado el disparador durante 10 a 15 segundos. Si después de 15 segundos no funciona el rociador, apague la energía (OFF), desenchufe el cable de alimentación y luego vuelva a enchufarlo. Encienda la energía (ON) y repita presionando el gatillo durante 10 segundos. Mantenga presionado el disparador durante 10 a 15 segundos.
	La ventana del cepillo no está bien asegurada en su lugar.	Apague (OFF) la unidad / Desenchufe la limpiadora de pisos y reinstale la ventana del cepillo.
	El disparador no se mantiene presionado para rociar el líquido.	Presione el disparador continuamente mientras usa la limpiadora de pisos.
Pérdida de la potencia de succión	Boquillas de rociado obstruidas.	Use un clip para papel para limpiar las boquillas de rociado ubicadas debajo de la ventana del cepillo giratorio.
	Es posible que los tanques no estén colocados correctamente.	Apague (OFF) la unidad / Extraiga los dos tanques y vuelva a colocarlos para que encajen correctamente.
	El tanque de agua sucia ha recogido la cantidad máxima de agua sucia y ha alcanzado la línea de llenado.	Vacíe el tanque de agua sucia y asegúrese de realizar movimientos lentos de un lado a otro mientras limpia.
	La cubierta del cepillo no está bien asegurada en su lugar.	Apague (OFF) la unidad / Desenchufe la limpiadora de pisos y reinstale la cubierta del cepillo.
	El canal de desechos de la boquilla está obstruido.	Limpie el canal con una toalla de papel.
El cepillo giratorio no gira	El filtro está obstruido por escombros.	Retire los residuos que obstruyen la malla del filtro y limpie el filtro.
	El cepillo giratorio no está instalado correctamente.	Apague (OFF) la unidad / Desenchufe la limpiadora de pisos y siga las instrucciones de la página 26 para reemplazar el cepillo giratorio.
	La limpiadora de pisos permanece en posición vertical.	Recline la limpiadora de pisos para que se accione el cepillo giratorio.
La limpiadora de pisos no se enciende	La obstrucción ha provocado que el cepillo se detenga.	Apague (OFF) la unidad / Desenchufe la limpiadora de pisos y retire la ventana del cepillo giratorio, así como el mismo cepillo para sacar los cabellos e hilachas de los extremos del cepillo.
	La obstrucción ha provocado que el cepillo giratorio se detenga y se apague la unidad.	Desenchufe la limpiadora de pisos para reiniciar el sistema. Mientras la unidad está desenchufada, retire la cubierta del cepillo y el mismo cepillo para retirar los cabellos e hilachas de los extremos del cepillo.
	El mango no está insertado correctamente en el cuerpo de la limpiadora de pisos.	Retire el mango y vuelva a insertarlo en el cuerpo de la limpiadora de pisos asegurándose de empujar hacia abajo hasta que escuche un clic.
	Falta el cepillo giratorio, o está desalineado o no es un reemplazo genuino de Sanitaire.	Asegúrese de que el cepillo giratorio Sanitaire genuino esté instalado correctamente.
	Falta el filtro, o está desalineado o no es un reemplazo genuino de Sanitaire.	Asegúrese de que el filtro Sanitaire genuino esté instalado correctamente.
	El tanque de agua sucia está lleno.	Vacíe el tanque.
La limpiadora de pisos tiene fugas	El filtro está obstruido.	Limpie o reemplace el filtro.
	El tapón del tanque de agua limpia no está bien cerrado.	Retire el tanque de agua limpia y vuelva a colocar el tapón.
La limpiadora de pisos deja franjas	Aplica demasiada agua.	Pase la limpiadora nuevamente por el área sin rociar agua.
La limpiadora de pisos no está secando el piso	Se usaron productos anteriormente para el cuidado de pisos.	Comuníquese con el fabricante del producto para saber cómo eliminarlas.
	La cubierta del cepillo giratorio no está bien apretada.	Retire la cubierta del cepillo y vuelva a colocarla asegurándose de que el pestillo encaje en su lugar.
	El filtro está obstruido.	Retire el filtro y límpielo muy bien. Consulte VACIADO DEL AGUA SUCIA.
	Uso continuo con el disparador de líquidos presionado.	Suelte el disparador de líquidos y use un movimiento adicional hacia adelante y hacia atrás sobre el área limpiada.

GARANTÍA

Esta garantía le concede derechos legales específicos, y es posible que tenga otros derechos que pueden variar de un estado a otro. Si necesita instrucciones adicionales con respecto a esta garantía o si tiene preguntas con respecto a lo que puede cubrir, comuníquese con el departamento de atención al cliente de Sanitaire® por correo electrónico, teléfono o correo postal como se describe a continuación.

Garantía limitada a dos (2) años

Sujeta a las *EXCEPCIONES Y EXCLUSIONES identificadas a continuación, una vez que Sanitaire reciba el producto, y a su exclusiva discreción, Sanitaire reparará o reemplazará gratuitamente (con componentes o productos nuevos, remanufacturados, ligeramente usados o renovados) a opción de Sanitaire, dos años para cualquier pieza defectuosa o que no funcione correctamente.

Consulte la información que aparece a continuación sobre "Si su producto Sanitaire necesita servicio".

Esta garantía no se aplica a los ventiladores ni a los componentes de mantenimiento periódico como filtros, correas o cepillos. No cubre los daños o fallas causados por negligencia, abuso o

descuido, reparación no autorizada o cualquier otro uso que no esté de acuerdo con la guía del usuario.

Algunos estados no permiten la exclusión ni la limitación de daños consecuentes o incidentales, de modo que la limitación o exclusión antes mencionada puede que no se aplique en su caso.

*EXCEPCIONES Y EXCLUSIONES DE LOS TÉRMINOS DE LA GARANTÍA LIMITADA ESTA GARANTÍA

ESTA GARANTÍA ES EXCLUSIVA Y EN LUGAR DE CUALQUIER OTRA GARANTÍA, YA SEA ORAL O ESCRITA. CUALQUIER GARANTÍA IMPLÍCITA QUE PUEDA SURGIR CONFORME A DERECHO, INCLUYENDO GARANTÍAS IMPLÍCITAS DE APTITUD E IDONEIDAD PARA UN PROPÓSITO EN PARTICULAR, ESTÁ LIMITADA A UNA DURACIÓN DE DOS AÑOS A PARTIR DE LA FECHA DE ADQUISICIÓN COMO SE MENCIONA ANTERIORMENTE.

Algunos estados no permiten limitaciones de la duración de una garantía implícita, de modo que la limitación o exclusión antes mencionada puede que no se aplique en su caso.

NOTA: Guarde el recibo original de compra. Servirá como comprobante de la fecha de compra en caso de que necesite hacer una reclamación de garantía.

SERVICIO DE INFORMACIÓN

Si su producto Sanitaire requiere servicio

Encontrará el Centro de servicio autorizado de Sanitaire más cercano en su área en línea en sanitairecommercial.com, bajo el localizador de servicios o comuníquese con el Servicio de atención al cliente de Sanitaire.

Si necesita información sobre reparaciones o repuestos o si tiene preguntas sobre su garantía, comuníquese con el departamento de atención al consumidor de Sanitaire.

Sitio web:

www.sanitairecommercial.com

Llame al:

Servicio al cliente de Sanitaire
1-800-800-8975

Sanitaire®

HydroClean™

GUIDE DE L'UTILISATEUR

Machine commerciale pour laver
les planchers

Modèle SC930

Instructions importantes de sécurité	30
Contenu de la boîte	31
Comment identifier les pièces	32
Comment effectuer l'assemblage	33
Formules nettoyantes et désinfectantes	33
Remplir le réservoir de solution	34
Nettoyage des planchers durs	35
Entretien : réservoir d'eau sale	36-37
Entretien : fonction d'autonettoyage	38
Entretien : alertes électroniques	39
Entretien : cylindre brosses et logement	40
Dépannage	41
Renseignements concernant le service et la garantie	42
Comment commander des pièces de rechange	43



INSTRUCTIONS IMPORTANTES DE SÉCURITÉ

VEUILLEZ LIRE TOUTES LES INSTRUCTIONS AVANT D'UTILISER VOTRE MACHINE POUR LAVÉ LES PLANCHERS

Lors de l'utilisation d'un appareil électrique, il faut toujours respecter des précautions de sécurité essentielles, dont les suivantes :



AVERTISSEMENT

AFIN DE RÉDUIRE LES RISQUES D'INCENDIE, D'ÉLECTROCUTION OU DE BLESSURE :

- Branchez dans une prise de courant correctement mise à la terre. Reportez-vous aux instructions de mise à la terre. Ne modifiez pas la fiche de mise à la terre à trois broches.
- Ne laissez pas l'appareil sans surveillance lorsqu'il est branché. Débranchez-le de la prise de courant lorsque vous ne l'utilisez pas et avant d'effectuer l'entretien.
- Utilisez l'appareil uniquement à l'intérieur.
- Ne permettez pas que celui-ci soit utilisé comme s'il s'agissait d'un jouet. Il faut être particulièrement attentif lorsqu'il est utilisé par des enfants ou à proximité de ceux-ci.
- N'utilisez pas cet appareil pour tout autre usage que ce qui est décrit dans ce guide de l'utilisateur. Utilisez seulement les accessoires recommandés par le fabricant.
- Ne l'utilisez pas si le cordon ou la fiche sont endommagés. Si l'appareil ne fonctionne pas correctement ou qu'on l'a laissé tomber, qu'il est endommagé, qu'il a été laissé à l'extérieur ou immergé dans l'eau, faites-le réparer auprès d'un centre de service agréé.
- Ne tirez pas et ne portez pas l'appareil par son cordon, n'utilisez pas le cordon comme poignée, ne fermez pas de porte sur un cordon et ne tirez pas le cordon autour de coins ou de bords tranchants.
- Ne faites pas passer l'appareil sur le cordon. Gardez le cordon loin des surfaces chauffées.
- Ne débranchez pas l'appareil en tirant sur le cordon. Pour débrancher l'appareil, agrippez la fiche et non pas le cordon.
- Ne manipulez pas la fiche ou l'appareil avec les mains mouillées.
- Ne mettez pas d'objets dans les ouvertures. N'utilisez pas lorsqu'une ouverture est bloquée; gardez les ouvertures libres de poussière, de peluche, de cheveux et de poils et de tout ce qui pourrait réduire la circulation d'air.

- Gardez les cheveux, les vêtements amples, les doigts et toutes parties du corps loin des ouvertures et des pièces en mouvement.
- Éteignez toutes les commandes avant de brancher ou de débrancher l'appareil.
- Faites preuve de précaution lorsque vous passez l'aspirateur dans des escaliers.
- N'utilisez pas l'appareil pour ramasser des matières inflammables ou combustibles (essence à briquet, essence, kérosène, etc.) ou ne l'utilisez pas dans une zone où ce type de matière pourrait être présent.
- N'utilisez pas l'appareil pour ramasser des matières inflammables ou combustibles (essence à briquet, essence, kérosène, etc.) ou ne l'utilisez pas dans une zone où ce type de matière pourrait être présent.
- N'utilisez pas l'appareil dans un espace clos où peuvent s'accumuler des vapeurs provenant de peinture à l'huile, de diluant à peinture, de produits antimites, de poussières inflammables ou d'autres vapeurs explosives ou toxiques.
- N'utilisez pas l'appareil pour ramasser des matières toxiques (agent de blanchiment au chlore, ammoniac, débouche-conduit, etc.).
- Ne ramassez rien de brûlant ou fumant, comme des cigarettes, des allumettes ou des cendres chaudes.
- Utilisez uniquement des produits de nettoyage recommandés pour l'utilisation avec cet appareil afin de prévenir les dommages aux composants internes. Reportez-vous à la section Formules nettoyantes et désinfectantes de ce guide.
- N'immergez pas l'appareil. Utilisez-le uniquement sur les surfaces humidifiées par le processus de nettoyage.
- Gardez l'appareil sur une surface de niveau.
- Ne transportez pas l'appareil lorsqu'il est en marche.
- Installez toujours le flotteur avant toute opération de ramassage de liquide.
- N'utilisez pas l'appareil sans que le filtre ne soit en place.
- La pellicule plastique peut être dangereuse. Pour éviter les risques de suffocation, gardez cet appareil hors de la portée des enfants.
- N'utilisez pas de rallonges ou de prises de courant inadéquates.

CONSERVEZ CES INSTRUCTIONS

CE MODÈLE EST CONÇU POUR UN USAGE COMMERCIAL



AVERTISSEMENT

Un raccordement inadéquat du conducteur de mise à la terre de l'appareil peut entraîner un risque d'électrocution. Consultez un électricien ou technicien certifié si vous ne savez pas si la prise offre une bonne mise à la terre. **N'ALTÉREZ LA FICHE D'AUCUNE FAÇON.** S'il est impossible d'insérer la fiche dans la prise, faites installer une prise adéquate par un électricien certifié. Cet appareil est conçu pour être utilisé sur un circuit nominal de 120 volts et possède une prise de mise à la terre qui ressemble à celle de l'illustration de droite. Assurez-vous que l'appareil est branché dans une prise ayant la même configuration que la fiche. Vous ne devez pas utiliser un adaptateur de fiche avec cet appareil.

INSTRUCTIONS DE MISE À LA TERRE

Cet appareil doit être raccordé sur un système de câblage mis à la terre. Advenant un mauvais fonctionnement ou une panne de l'appareil, la mise à la terre procure un trajet sécuritaire de moindre résistance pour le courant électrique, ce qui réduit le risque d'électrocution. Le cordon de cet appareil possède un conducteur de mise à la terre de l'appareil et une fiche de mise à la terre. Celle-ci doit être insérée uniquement dans une prise de courant correctement installée et mise à la terre conformément aux normes et aux règlements locaux.

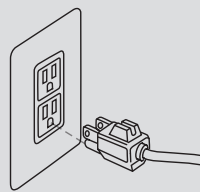

CONTENU DE LA BOÎTE

⚠ AVERTISSEMENT

La pellicule plastique peut être dangereuse. Pour éviter les risques de suffocation, gardez celle-ci loin des bébés et des enfants.

⚠ AVERTISSEMENT

Ne branchez pas votre machine pour laver les planchers Sanitaire® avant de bien connaître toutes les instructions et les procédures d'utilisation.

⚠ AVERTISSEMENT

Pour réduire les risques de décharge électrique, éteignez l'interrupteur de l'appareil et débranchez-le de la prise de courant avant d'effectuer l'entretien ou les vérifications de dépannage.

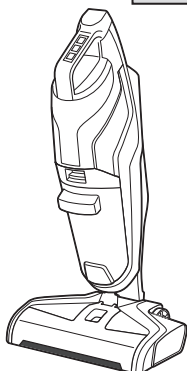

Boîtier

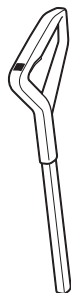

Poignée

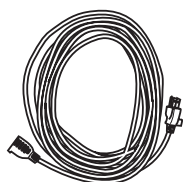

Rallonge

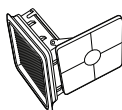

Filtre



Cylindre brosser multisurface

Rallonges

Lorsque vous utilisez une rallonge avec votre appareil, reportez-vous au tableau suivant pour déterminer le calibre AWG du fil. Assurez-vous que la rallonge est en bon état et de la bonne taille. Utilisez uniquement des rallonges qui ont trois broches et qui sont munies d'une fiche avec mise à la terre et des prises de courant avec mise à la terre qui acceptent la fiche de l'appareil.

Longueur de la rallonge				
	25 pieds	50 pieds	100 pieds	150 pieds
110V-120V	7,5 mètres	15,25 mètres	30,5 mètres	45,7 mètres
Ampères	Calibre AWG du fil			
0-6	18	16	16	14
7-10	18	16	16	14

AVERTISSEMENT : Pour réduire le risque de blessures corporelles provoquées par une

connexion électrique desserrée entre la fiche de l'appareil et la rallonge, insérez fermement et entièrement la fiche de l'appareil dans la rallonge.

Vérifiez régulièrement la solidité de la connexion lors de l'utilisation. N'utilisez pas une rallonge sur laquelle la connexion serait desserrée. Une connexion desserrée pourrait provoquer une surchauffe ou un incendie et augmenter les risques de brûlure.

Pour réduire le risque de débranchement du cordon de l'appareil de la rallonge pendant l'utilisation, fixez la rallonge à la fiche de l'appareil à l'aide du verrouillage de cordon comme illustré dans les instructions d'assemblage.

Entretenez l'appareil avec soin : inspectez les rallonges régulièrement et remplacez-les si elles sont endommagées.

COMMENT IDENTIFIER LES PIÈCES

FR

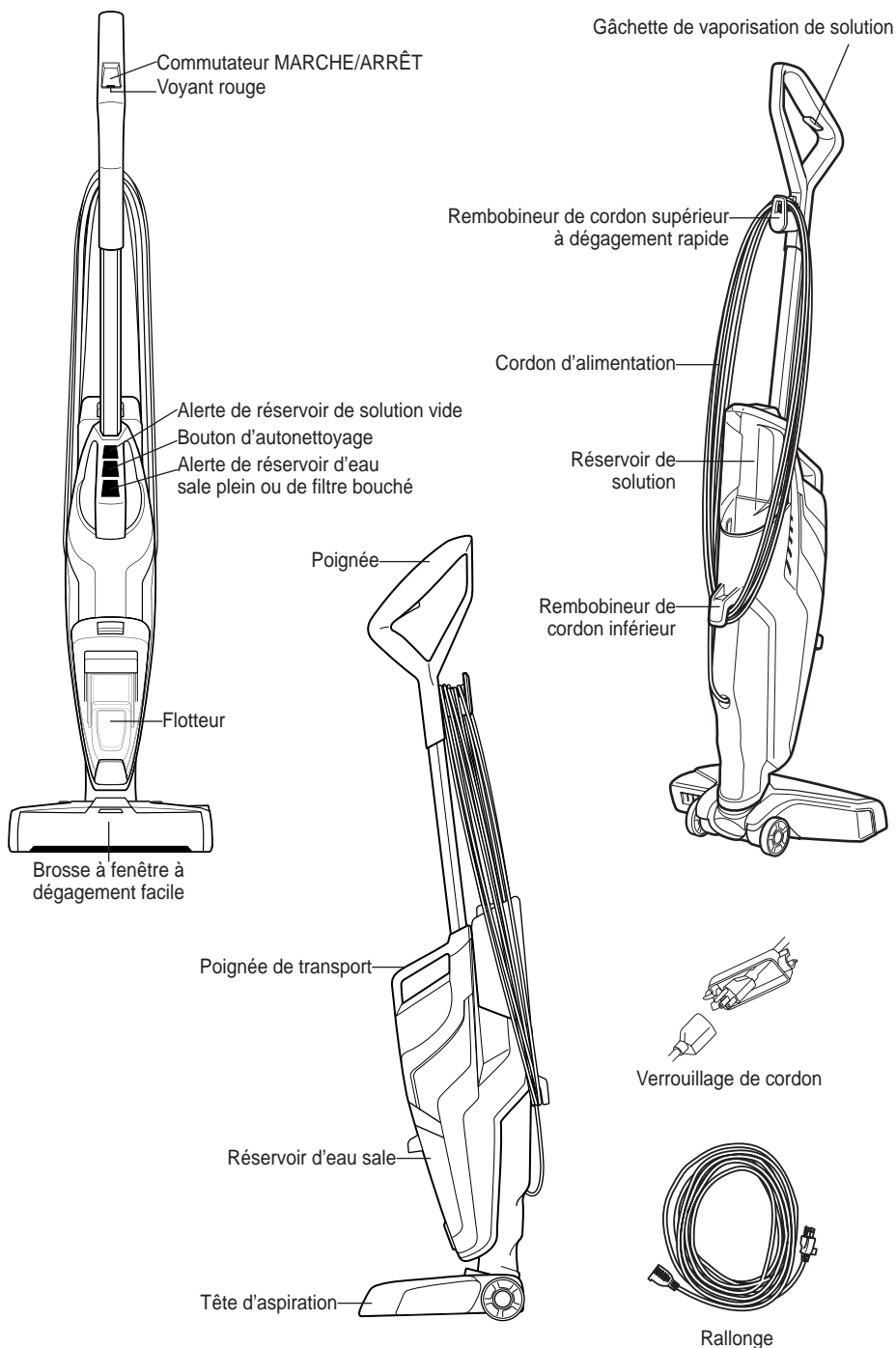

COMMENT EFFECTUER L'ASSEMBLAGE

La machine pour laver les planchers Sanitaire® est livrée en quatre composantes faciles à assembler et ne nécessite aucun outil pour l'assemblage :

- Poignée • Boîtier • Réservoir de solution • Rallonge



AVERTISSEMENT

Ne branchez pas votre machine pour laver les planchers Sanitaire® avant de bien connaître toutes les instructions et les procédures d'utilisation.

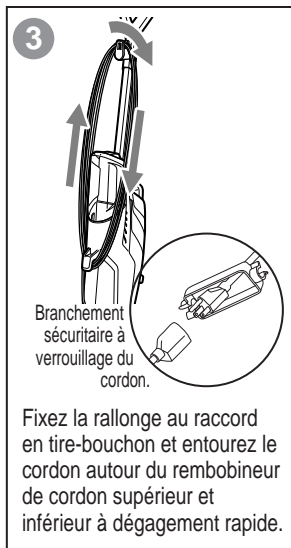
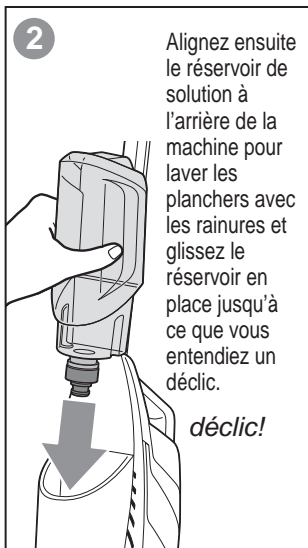
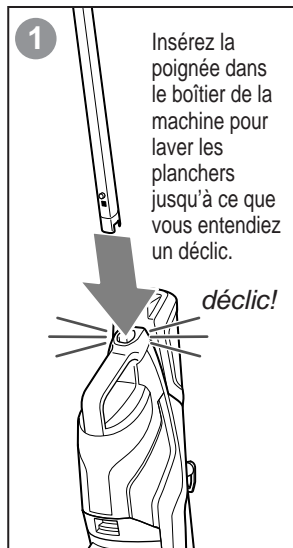

REMARQUE : Pour dérouler facilement le cordon, tournez le rembobineur de cordon à dé gagement rapide vers le bas pour retirer le cordon du rembobineur.

FORMULES NETTOYANTES ET DÉSINFECTANTES



AVERTISSEMENT

Pour réduire le risque d'incendie et de dé charge électrique en raison d'une composante interne endommagée, utilisez uniquement des formules nettoyantes recommandées conçues pour être utilisées avec la machine pour laver les planchers.

Formules recommandées par Sanitaire® – pour obtenir une liste additionnelle des formules nettoyantes recommandées d'autres marques, rendez-vous à la page de la machine pour laver les planchers **Sanitaire® HydroClean™** sur www.sanitairecommercial.com. Utilisez toujours des formules nettoyantes recommandées dans votre machine pour laver les planchers. Les autres solutions peuvent endommager la machine et annuler la garantie.

Formule nettoyante

	Nettoyant à plancher dur Sanitaire®
	Pour nettoyer TOUS les planchers durs
	N° d'article 3135

Formule désinfectante

	Désinfectant à plancher dur Bissell®
	Pour nettoyer TOUS les planchers durs
	N° d'article 2504L

REEMPLIR LE RÉSERVOIR DE SOLUTION



AVERTISSEMENT

Remplissez d'eau tiède du robinet (140 °F / 60 °C MAX.) et ajoutez la formule recommandée. N'UTILISEZ PAS D'EAU BOUILLANTE. NE FAITES PAS CHAUFFER L'EAU OU LE RÉSERVOIR DANS LE MICRO-ONDES.

1

Le réservoir de solution est situé à l'arrière de la machine pour laver les planchers.



2

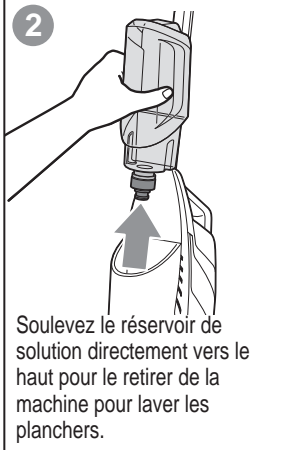

Soulevez le réservoir de solution directement vers le haut pour le retirer de la machine pour laver les planchers.

3

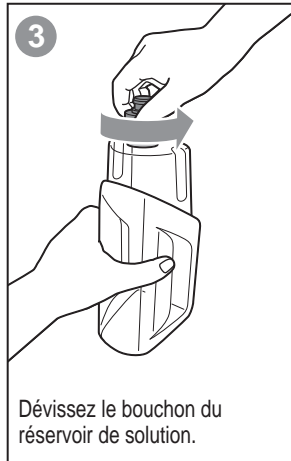

Dévissez le bouchon du réservoir de solution.

4

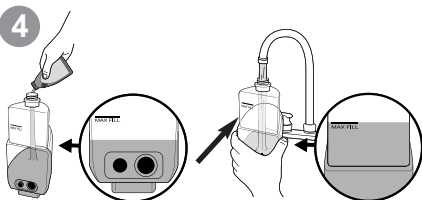

Uniquement pour la solution Sanitaire :

1. Remplissez le réservoir de solution avec 148 ml (5 oz) de solution nettoyante ou désinfectante Sanitaire.
2. Remplissez le reste du réservoir de solution avec de l'eau chaude du robinet jusqu'à à ligne de remplissage maximum (MAX FILL). (Ratio d'eau et de solution = 6:1)

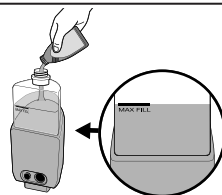

Pour d'autres solutions recommandées :

1. Remplissez le réservoir de solution avec une formule (pré-diluée) « prête à l'emploi » jusqu'à la ligne de remplissage maximum (MAX FILL).
2. Suivez le ratio de dilution recommandé par les fabricants pour les solutions nettoyantes et désinfectantes pour plancher dur.

5

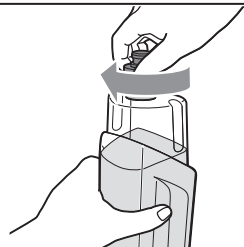

Revissez le bouchon du réservoir de solution.

6

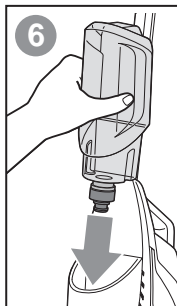

À l'arrière de la machine pour laver les planchers, alignez le réservoir de solution avec les rainures et glissez le réservoir en place jusqu'à ce que vous entendiez un dé clic.

dé clic!

NETTOYAGE DES PLANCHERS DURS



AVERTISSEMENT

Ne branchez pas votre machine pour laver les planchers Sanitaire® avant de bien connaître toutes les instructions et les procédures d'utilisation.

1

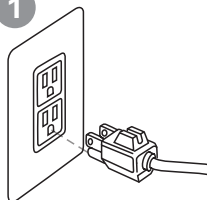

Branchez la machine pour laver les planchers dans une prise électrique correctement mise à la terre.

2

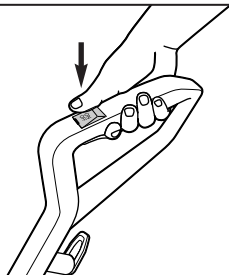

Mettez la machine en MARCHÉ. L'aspiration à sec va se mettre en marche. Pour l'arrêter, appuyez sur le bouton une deuxième fois.

3

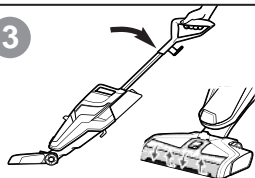

Inclinez le boîtier de la machine pour laver les planchers vers l'arrière pour démarrer la rotation du cylindre brossier. Pour arrêter la rotation du cylindre brossier, vous devrez mettre la machine pour laver les planchers en position verticale.

4



10 secondes

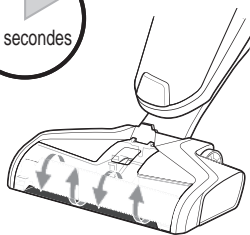

Avant chaque utilisation, maintenez la gâchette de vaporisation de solution pendant 10 secondes pour remplir le système avec de la solution nettoyante. L'indicateur à DEL s'allume lorsque vous maintenez la gâchette.

REMARQUE : Lorsque la solution s'écoule, vous verrez des bulles se former aux rebords de la fenêtre du cylindre brossier.

5

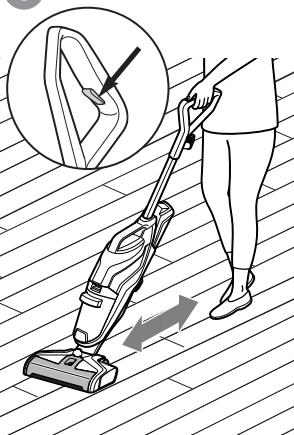

Pour nettoyer, appuyez sur la gâchette de vaporisation de solution pour appliquer de la solution en déplaçant l'appareil vers l'avant et vers l'arrière.

6

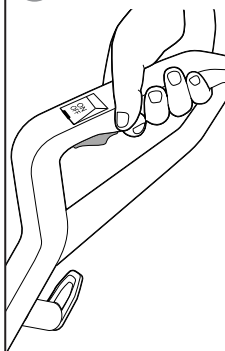

Pour que les planchers durs sèchent plus rapidement, relâchez la gâchette et passez une deuxième fois sans mettre de solution.

CONSEIL : Pour les taches plus tenaces et incrustées sur les planchers durs, maintenez la machine pour laver les planchers Sanitaire® sur la tache. En faisant de petits passages et en maintenant la gâchette, vous permettez à la brosse multisurface d'accomplir son travail.

ENTRETIEN : RÉSERVOIR D'EAU SALE

FR

1

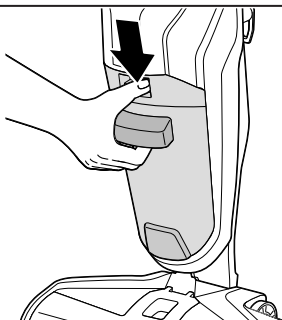

Pour libérer le réservoir d'eau sale, appuyez vers le bas sur le bouton intégré sur le dessus du réservoir d'eau sale.

2

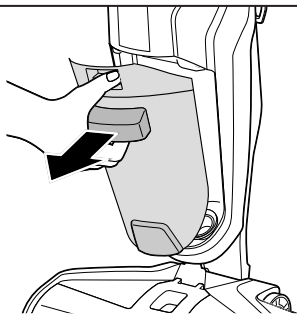

Prenez la poignée avant en appuyant sur le bouton vers le bas et tirez sur le réservoir d'eau sale pour le retirer de la machine pour laver les planchers.

3

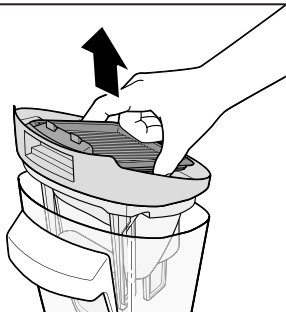

Saisissez le couvercle du réservoir d'eau sale dans la zone encastrée de chaque côté du filtre et tirez vers le haut pour retirer le couvercle du réservoir.

4

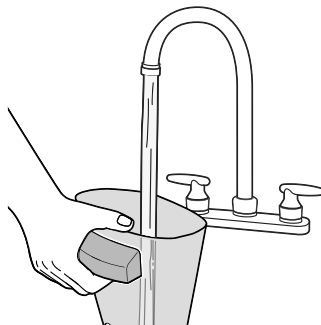

Videz l'eau sale. Rincez l'intérieur du réservoir d'eau sale.

5

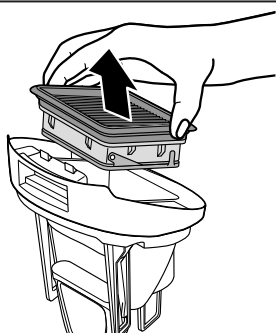

Après une journée d'utilisation, enlevez le filtre du couvercle du réservoir d'eau sale en tirant dessus.

6

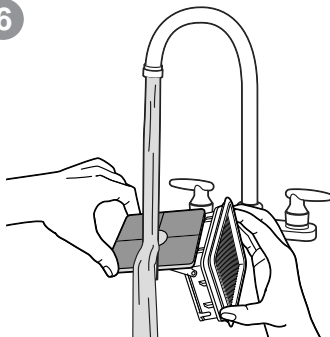

Lavez le filtre et l'écran du filtre à la main avec de l'eau chaude et un détergent doux.

ENTRETIEN : RÉSERVOIR D'EAU SALE (suite)

7

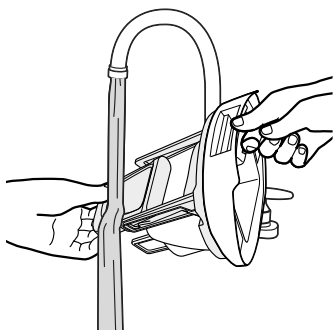

Rincez le flotteur situé dans le fond du couvercle du réservoir d'eau sale.

8

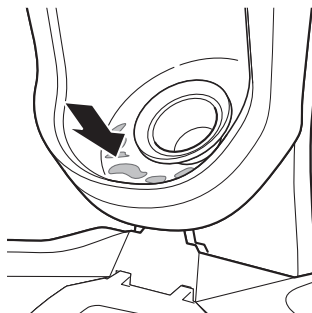

Si l'emplacement où le réservoir d'eau sale est placé est sale, essuyez-le avec un chiffon ou une serviette.

9

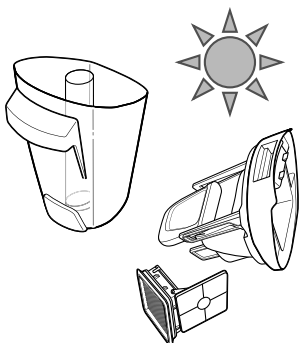

Laissez les pièces sécher.

10

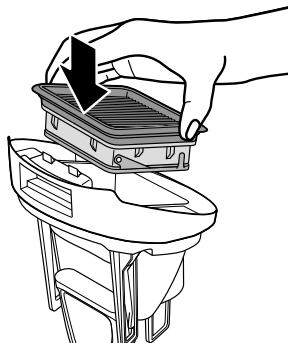

Remettez le filtre en place dans le couvercle du réservoir d'eau sale.

11

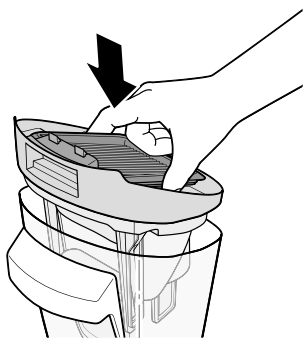

Remettez le couvercle du réservoir d'eau sale.

12

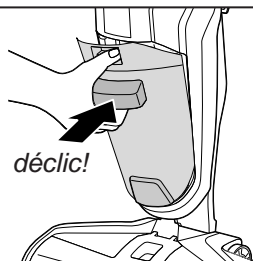

Placez en angle l'arrière du réservoir d'eau sale dans le boîtier de la machine à laver les planchers en insérant le bas en premier. Puis poussez sur le haut du réservoir vers la machine pour laver les planchers jusqu'à ce que vous entendiez un dé clic.

ENTRETIEN : FONCTION D'AUTONETTOYAGE

1



Indicateur d'autonettoyage

Après l'utilisation, ARRÊTEZ l'appareil, placez la poignée en position verticale et appuyez sur le bouton d'autonettoyage (SELF-CLEAN). Le voyant clignotera pendant 60 secondes pendant que la solution de nettoyage est libérée sur le cylindre brosseur, puis aspirée dans le réservoir d'eau sale. La machine à laver les planchers s'arrêtera lorsque le cycle sera complété. Répétez si nécessaire. Videz le réservoir d'eau sale une fois que vous avez terminé.

2

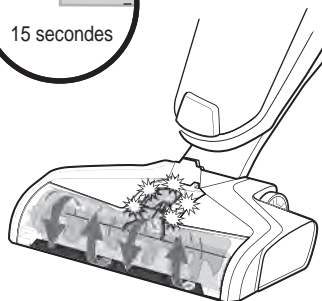
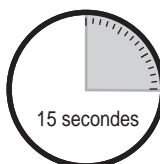

Cycle de lavage de 15 secondes

Voyant de l'activation de la pompe ALLUMÉ.
La solution s'écoulera sur le cylindre brosseur.

3

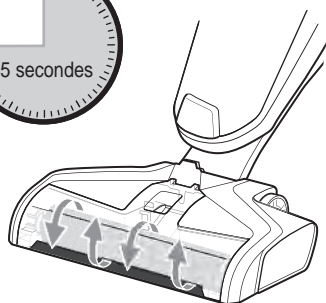
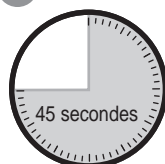

Cycle de séchage de 45 secondes

Voyant de l'activation de la pompe ÉTEINT. Aucune solution ne s'écoule sur le cylindre brosseur.

4

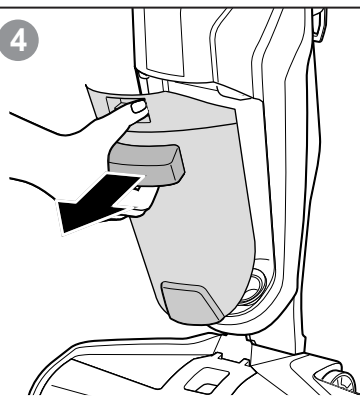

Videz le réservoir d'eau sale

REPORTEZ-VOUS À LA SECTION
ENTRETIEN : RÉSERVOIR D'EAU SALE,
pages 36-37.

REMARQUE : Rangez la machine pour laver les planchers dans un endroit sec et protégé. Puisque ce produit utilise de l'eau, il ne doit pas être rangé dans un endroit où il peut y avoir du gel. **LE GEL ENDOMMAGERA LES COMPOSANTES INTERNES ET ANNULERA LA GARANTIE.**

ENTRETIEN : ALERTES ÉLECTRONIQUES

Voyants pour indiquer que le réservoir d'eau sale est plein, le filtre est bouché, le réservoir de solution est vide et le filtre ou le cylindre Brosseur ne sont pas correctement installés.

1

Voyants du réservoir d'eau sale plein

Lorsque le réservoir d'eau sale est PLEIN, le voyant d'indication de réservoir d'eau sale plein (EMPTY) situé sur la poignée de transport commencera à clignoter et arrêtera de clignoter en changeant de couleur pour passer à la couleur ambre et la machine pour laver les planchers s'éteindra.

Allez à la section ENTRETIEN : RÉSERVOIR D'EAU SALE, pages 36-37.



2

Voyants indiquant que le réservoir de solution est vide

Lorsque le réservoir de solution est VIDE, le voyant d'indication de solution vide (FILL) situé sur la poignée de transport commencera à clignoter et arrêtera de clignoter en changeant de couleur pour passer à une couleur ambre. Éteignez la machine pour laver les planchers.

Allez à la section REMPLIR LE RÉSERVOIR DE SOLUTION, page 34.



3

Voyants pour filtre manquant ou inapproprié

Lorsque le filtre est manquant, s'il est mal aligné ou si ce n'est pas un filtre d'origine Sanitaire, le voyant d'indication de réservoir d'eau sale plein (EMPTY) situé sur la poignée de transport commencera à clignoter et arrêtera de clignoter en changeant de couleur pour passer à la couleur ambre et la machine pour laver les planchers va s'arrêter.



4

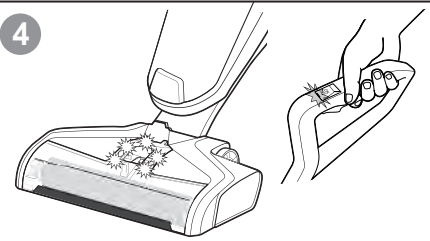

Voyants pour cylindre Brosseur manquant ou inapproprié

Si le cylindre Brosseur n'est pas présent, incorrectement aligné ou si ce n'est pas une pièce d'origine Sanitaire, le voyant d'activation de la pompe situé sur la tête d'aspiration commencera à clignoter, puis arrêtera de clignoter pour passer au blanc. Un voyant rouge s'allumera sur la poignée et la machine pour laver les planchers s'éteindra.

ENTRETIEN : CYLINDRE BROSSEUR ET LOGEMENT



AVERTISSEMENT

Le cylindre brosseur peut démarrer de manière inattendue. Pour réduire le risque de blessures provoquées par les pièces mobiles, ÉTEIGNEZ l'appareil et débranchez la machine pour laver les planchers avant d'en effectuer le nettoyage et l'entretien.

1

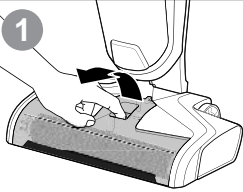

Prenez le couvercle du cylindre brosseur et appuyez sur le loquet en tirant vers le haut pour l'enlever.

2

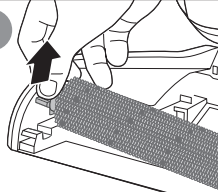

Sortez le cylindre brosseur en tirant sur la languette et en tirant vers le haut.

3

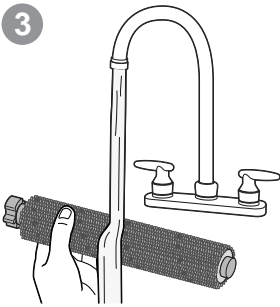

Avec de l'eau chaude, rincez le couvercle du cylindre brosseur et le cylindre brosseur.

4

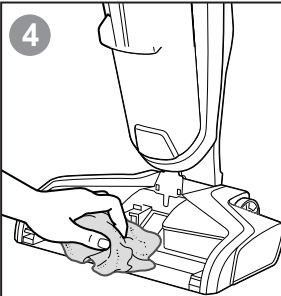

Si le couvercle de votre cylindre brosseur est sale, nettoyez-le avec un chiffon ou une serviette.

5

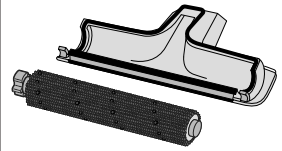

Laissez sécher votre cylindre brosseur et le couvercle du cylindre brosseur avant de réinstaller.

CONSEIL : Vous pouvez faire sécher votre cylindre brosseur humide, en faisant fonctionner votre machine pour laver les planchers. La gâchette ne doit pas être enfoncée.

REMARQUE : Le cylindre brosseur ne va pas au lave-vaisselle ou dans une machine automatique de lavage de vaisselle. Veuillez suivre les instructions de nettoyage.

6

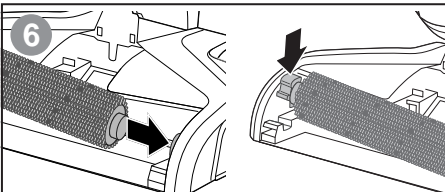

Remplacez le cylindre brosseur en insérant l'extrémité du cylindre brosseur du côté droit de la tête d'aspiration. Mettez ensuite en place la languette de sortie en appuyant vers le bas.

7

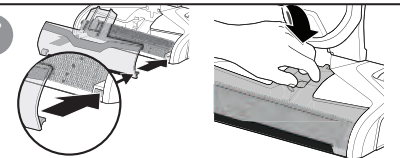

Remettez en place le couvercle du cylindre brosseur en alignant d'abord les deux languettes du couvercle du cylindre brosseur avec les rebords de la tête d'aspiration. Appuyez ensuite sur le couvercle du cylindre brosseur pour le mettre en place, jusqu'à ce que vous entendiez un dé clic.

DÉPANNAGE



AVERTISSEMENT

Pour réduire les risques d'incendie, de décharge électrique ou de blessure, **ARRÊTEZ** l'appareil et débranchez-le de la prise de courant avant d'effectuer l'entretien ou le dépannage.

Problème	Causes possibles	Solutions
Vaporisation réduite OU aucune vaporisation	Le réservoir de solution peut être vide.	Remplissez le réservoir.
	Le réservoir de solution est peut-être mal inséré.	ARRÊTEZ l'appareil. Enlevez et insérez à nouveau le réservoir.
	Le système n'est pas complètement amorcé.	Maintenez la gâchette enfoncée pendant 10 à 15 secondes. S'il n'y a toujours pas de vaporisation après 15 secondes, ARRÊTEZ l'appareil, débranchez le cordon d'alimentation, puis rebranchez-le. Remettez l'appareil en MARCHE et enfoncez la gâchette pendant 10 secondes.
	La fenêtre du cylindre Brosseur n'est pas enclenchée en place.	ARRÊTEZ l'appareil. Débranchez la machine pour laver les planchers et réinstallez la fenêtre du cylindre Brosseur.
	Vous ne maintenez pas la gâchette pour vaporiser la solution.	Maintenez la gâchette enfoncée pendant que vous utilisez la machine pour laver les planchers.
	Les embouts de vaporisation sur la tête d'aspiration sont bloqués.	Utilisez un trombone pour nettoyer les embouts de vaporisation situés sous la fenêtre du cylindre Brosseur.
Perte de puissance d'aspiration	Les réservoirs sont peut-être mal insérés.	ARRÊTEZ l'appareil. Enlevez les deux réservoirs et insérez-les à nouveau afin de vous assurer qu'ils sont bien en place.
	Le réservoir d'eau sale a atteint sa capacité maximale de chargement et vous voyez qu'il a atteint le niveau maximal.	Videz le réservoir d'eau sale et assurez-vous de faire des passages de nettoyage en avançant et en reculant pendant le nettoyage.
	Le couvercle du cylindre Brosseur n'est pas enclenché en place.	ARRÊTEZ l'appareil. Débranchez la machine pour laver les planchers et réinstallez le couvercle du cylindre Brosseur.
	Le canal de débris de la tête d'aspiration est bloqué.	Nettoyez le canal avec un essuie-tout.
	Le filtre est bouché par des débris.	Enlevez les débris qui bloquent l'écran du filtre et nettoyez le filtre.
Le cylindre Brosseur ne tourne pas	Le cylindre Brosseur n'est pas installé correctement.	ARRÊTEZ l'appareil. Débranchez la machine pour laver les planchers et suivez les instructions à la page 40 pour remettre en place le cylindre Brosseur.
	La machine pour laver les planchers est en position verticale.	Inclinez la machine pour laver les planchers afin de faire tourner le cylindre Brosseur.
	Une obstruction empêche le cylindre Brosseur de tourner.	ARRÊTEZ l'appareil. Débranchez la machine pour laver les planchers, enlevez la fenêtre du cylindre Brosseur, enlevez les cheveux et les ficelles de l'extrémité de la brosse.
La machine à laver des planchers ne se met pas en marche	Une obstruction peut empêcher le cylindre Brosseur de tourner et arrêter la machine.	Débranchez la machine pour laver les planchers pour réinitialiser le système. Une fois la machine débranchée, enlevez le couvercle de la brosse et enlevez les cheveux et les ficelles de l'extrémité de la brosse.
	La poignée n'est pas correctement insérée dans le boîtier de la machine pour laver les planchers.	Enlevez la poignée et réinsérez-la dans le boîtier de la machine pour laver les planchers en vous assurant de pousser jusqu'à ce que vous entendiez un déclic.
	Le cylindre Brosseur est manquant, désaligné ou n'est pas une pièce de rechange d'origine Sanitaire.	Assurez-vous que le cylindre Brosseur de marque Sanitaire est correctement installé.
	Le filtre est manquant, désaligné ou n'est pas une pièce de rechange d'origine Sanitaire.	Assurez-vous que le filtre de marque Sanitaire est correctement installé.
	Le réservoir d'eau sale est plein.	Videz le réservoir.
La machine à laver des planchers ne se met pas en marche	Le filtre est bloqué.	Nettoyez ou changez le filtre au besoin.
	Le bouchon du réservoir d'eau propre n'est pas bien fermé.	Repasser sur la zone sans vaporiser d'eau.
La machine à laver des planchers fait des rayures.	Une trop grande quantité d'eau est appliquée.	Repasser sur la zone sans vaporiser d'eau.
	Produits d'entretien de plancher utilisés précédemment.	Contactez le fabricant du produit pour savoir comment les enlever.
La machine pour laver des planchers ne sèche pas le plancher	Le couvercle du cylindre Brosseur n'est pas hermétique.	Enlevez le couvercle du cylindre Brosseur et remplacez-le pour vous assurer que le loquet s'enclenche correctement.
	Le filtre est bloqué.	Retirez le filtre et nettoyez complètement. Consultez la section VIDER L'EAU SALE.
	Continuez l'utilisation en n'appuyant pas sur la gâchette de solution.	Relâchez la gâchette de solution et passez en faisant des mouvements vers l'avant et l'arrière sur la zone à nettoyer.

GARANTIE

Cette garantie vous confère des droits précis. Il est possible que vous disposiez également d'autres droits, qui varient d'un État ou d'une province à l'autre. Si vous avez besoin de directives supplémentaires relatives à cette garantie ou si vous avez des questions au sujet de ce qu'elle couvre, veuillez communiquer avec le service à la clientèle de Sanitaire^{MD} par courriel, par téléphone ou par la poste de la manière décrite ci-dessous.

Garantie limitée de deux ans

Sous réserve des *EXCEPTIONS ET EXCLUSIONS stipulées ci-dessous et à la réception du produit, Sanitaire s'engage pendant deux ans à compter de la date d'achat par l'acheteur initial à réparer ou à remplacer (par des pièces ou des produits neufs, remis à neuf, légèrement usés ou réusinés), à sa discrétion et sans frais, toute pièce défectueuse ou défaillante.

Reportez-vous à la section intitulée « Si votre produit Sanitaire doit être réparé » ci-dessous. La présente garantie ne s'applique pas aux ventilateurs ni aux pièces d'entretien de routine telles que les filtres, les courroies et les brosses. Les dommages et défaillances causés par de la négligence, un usage abusif, une réparation non autorisée ou tout autre motif non conforme au guide de l'utilisateur ne sont pas couverts.

Certains États ou certaines provinces ne permettent pas les exclusions ou les limitations quant aux dommages accessoires ou consécutifs, de sorte que les exclusions ou limitations indiquées ci-dessus peuvent ne pas s'appliquer à vous.

*EXCEPTIONS ET EXCLUSIONS DES CONDITIONS DE LA GARANTIE LIMITÉE

CETTE GARANTIE EST EXCLUSIVE ET REMPLACE TOUTE AUTRE GARANTIE, VERBALE OU ÉCRITE. TOUTES LES GARANTIES IMPLICITES POUVANT RÉSULTER DE L'APPLICATION D'UNE LOI, Y COMPRIS LES GARANTIES IMPLICITES DE QUALITÉ MARCHANDE ET DE CONVENANCE À UN USAGE PARTICULIER, SONT LIMITÉES À LA DURÉE DE DEUX ANS À COMPTER DE LA DATE D'ACHAT, TEL QUE STIPULÉ CI-DESS.

Certains États ou certaines provinces ne permettant pas de limiter la durée des garanties implicites, il se peut donc que les limitations indiquées ci-dessus ne s'appliquent pas à votre situation.

REMARQUE : Veuillez conserver votre reçu de vente originale. Il servira de preuve de la date d'achat si vous devez faire une réclamation au titre de la garantie.

SERVICE À LA CLIENTÈLE

Si votre produit Sanitaire doit être réparé :

Consultez le site sanitairecommercial.com, sous la rubrique des emplacements des centres de service, ou communiquez avec le service à la clientèle de Sanitaire. Si vous avez besoin d'information sur les réparations ou les pièces de rechange ou si vous avez des questions au sujet de la garantie de votre appareil, communiquez avec le service à la clientèle de Sanitaire.

Site Web :

www.sanitairecommercial.com

Numéro de téléphone :

Service à la clientèle de Sanitaire
1-800-800-8975



Order genuine Sanitaire replacement parts

Pida repuestos Sanitaire genuinos • Pour commander des pièces d'origine Sanitaire

Visit www.sanitairecommercial.com/professional or call 1-800-800-8975

Visite www.sanitairecommercial.com/professional o llame al 1-800-800-8975

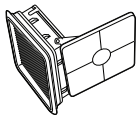
Visitez www.sanitairecommercial.com/professional ou appelez au 1-800-800-8975

	<p>Washable filter Filtro lavable Filtre lavable</p>	<p>1627128</p>
	<p>Brush roll Cepillo de rodillo Cylindre brosseur</p>	<p>1627129</p>
	<p>Extension cord Cable de extensión Rallonge</p>	<p>762242</p>

Cleaning & sanitizing formulas

Fórmulas de limpieza y desinfección

Formules nettoyantes et désinfectantes

Cleaning formula / Fórmula de limpieza / Formule nettoyante

	<p>Sanitaire® Hard Floor Cleaner Sanitaire® Limpiadora de Pisos Duros Nettoyant à plancher dur Sanitaire®</p> <p>For cleaning ALL sealed floors Para limpiar TODOS los pisos duros Pour nettoyer TOUS les planchers durs</p> <p>Item no. / Artículo núm. / N° d'article 3135</p>
--	--

Sanitizing formula / Fórmula de desinfección / Formule désinfectante

	<p>Bissell® Hard Floor Sanitize Bissell® Desinfectante de Pisos Duros Désinfectant à plancher dur Bissell®</p> <p>For sanitizing ALL sealed floors Para limpiar TODOS los pisos duros Pour nettoyer TOUS les planchers durs</p> <p>Item no. / Artículo núm. / N° d'article 2504L</p>
---	--

Sanitaire®

© 2021 BISSELL Inc
Part Number PN 1624634_DEV2 4/2021
www.sanitairecommercial.com